

## РЕЗЮМЕ

**Е. В. Гончар.** Выбор стиля педагогического общения в аспекте организации педагогического взаимодействия участников учебного процесса в системе высшей школы.

*В статье характеризуется стили педагогического общения, а также рассматривается их соотношения со стилями руководства, выбор которых во многом определяет модель педагогического взаимодействия участников учебного процесса в высшей школе Украины второй пол. XX ст. Обосновывается, что специфика понятия стили педагогического управления обуславливает ряд базовых дескрипторов характера педагогического взаимодействия, определяющих всю образовательную парадигму высшей школы.*

**Ключевые слова:** общение, стиль, отношение, субъект, взаимодействие, руководство, интерактивный, образовательная парадигма.

## SUMMARY

**O. Gonchar.** Choice of pedagogical communicative style in aspect of educational process participants in higher institutes.

*This article is devoted to the analysis of the essence of pedagogical communicative style of the educational process participants. It is also exposed the specific correlation of the leadership styles the choice of which defines the model of pedagogical interaction. It is substantiated that the specificity of pedagogical communicative style presupposes the set of basic descriptors of the pedagogical interaction and forms the educational paradigm in whole.*

**Key words:** communication, style, relations, subject, interaction, leadership, interactive, interactive paradigm.

УДК [005.3:378.015.311-057.87](043)

**Т. В. Гребеник**

Сумський державний педагогічний  
університет ім. А. С. Макаренка

## СУТНІСНІ СКЛАДОВІ ПРОЦЕСУ УПРАВЛІННЯ ГРОМАДЯНСЬКИМ ВИХОВАННЯМ СТУДЕНТІВ ВИЩОГО НАВЧАЛЬНОГО ЗАКЛАДУ

*У статті розглянуто питання про важливість формування у студентів ВНЗ високого рівня громадянської вихованості, висвітлено модель управління цим процесом. Подано компоненти процесу управління громадянським вихованням студентів вищого навчального закладу: концептуальний, процесуальний, оцінний. Розкрито взаємозв'язок етапів управління цим процесом.*

**Ключові слова:** громадянське виховання, управління громадянським вихованням, рівень управління, модель, складові, функції управління, підходи, принципи, методи, етапи управління.

**Постановка проблеми.** Незалежно від епохи, соціальних та політичних змін, навіть соціальних катаклізмів, роль суспільства та держави у формуванні особистості залишається провідною. Нині в Україні ведеться пошук власних шляхів виховання високосвідомого громадянина з активною життєвою позицією, а отже, проблема виховання громадянина у вищому навчальному закладі пов'язана з необхідністю переосмислення теоретичних основ громадянського виховання, врахування сучасної суспільної ситуації, що

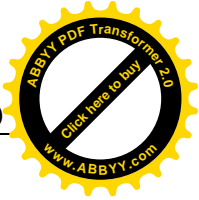
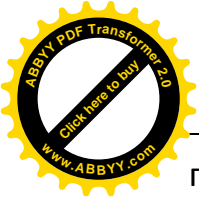

потребує орієнтацій на цінності громадянського суспільства.

У контексті зазначених проблем кардинального переосмислення потребують виховні завдання вищої школи. Змінюються стратегічні цілі громадянського виховання студентської молоді, концептуальні основи якого визначені в деяких нормативних документах, а саме: в Державній національній програмі «Освіта (Україна XXI століття)», «Концепції національного виховання студентської молоді», «Національній доктрині розвитку освіти України у XXI столітті», «Концепції громадянського виховання особистості в умовах розвитку української державності».

Аналіз актуальних досліджень. Значний внесок у теорію та практику управління у вихованні особистості зробили І. Бех, Т. Гавлітіна, А. Жигадл, О. Кендиш, О. Комаровський, Ю. Конаржевський та ін. Управління виховним процесом у структурній моделі інституту кураторів у ВНЗ досліджувала І. Соколова, становлення системи управління навчально-виховним процесом ВНЗ – Л. Бєлова.

Аналіз праць із проблем управління в освіті свідчить про наявність певного дисбалансу між глибиною розробленості окресленої проблеми в загальноосвітніх школах та недостатньою її вивченістю щодо вищих навчальних закладів.

Мета статті – визначити сутнісні складові процесу управління громадянським вихованням студентів вищого навчального закладу.

Виклад основного матеріалу. Незаперечним є той факт, що освітня система України знаходиться у процесі реформування. На сучасному етапі суттєво посилюється роль вищої школи у вихованні громадянина, розширюються соціальні функції, ускладнюються завдання та підвищується ступінь відповідальності за якість виховання високосвідомого фахівця-громадянина з активною життєвою позицією.

З метою пошуку відповідної моделі управління процесом громадянського виховання студентської молоді та результативних форм громадянського виховання у вищій школі вивчено наукові праці та результати досліджень провідних учених, які присвячені проблемі формування громадянської вихованості підростаючого покоління, питанням управління у вихованні, діяльності ВНЗ за сучасних умов; проведено бесіди з керівниками та викладачами ВНЗ, вихованцями та батьками, представниками громадських молодіжних організацій.

Виявлено ключові моменти ефективного управління громадянським вихованням студентів, завдяки яким було структуровано систему поглядів на управління процесом громадянського виховання студентів, розроблено модель зазначеного процесу (рис. 1).

Організація процесу громадянського виховання студентів вищого навчального закладу відповідно до моделі управління позбавляє проявів неоднорідності та епізодичності цілісного процесу виховання і, як наслідок, сприяє підвищенню якості громадянського виховання студентів вищої школи.

Поняття «модель» (з фр. *modele, modulus* – «міра», «мірило», «зразок») у довідковій літературі визначається як «уявна або матеріально-реалізована система, котра відображає або відтворює об'єкт дослідження і здатна змінювати його так, що її вивчення дає нову інформацію стосовно цього об'єкта» [5, 516].



Рис. 1. Модель управління процесом громадянського виховання студентів вищого навчального закладу

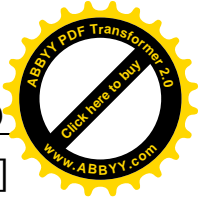
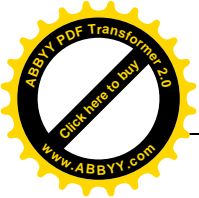

У «Національній доктрині розвитку освіти України в ХХ столітті» [6] модель управління визначається як демократична та відкрита. Це передбачає розширення впливу громадської думки на ухвалення управлінського рішення. Системі управління мають бути властиві такі ознаки: гнучкість, дієвість рішень, прогностичність, експертність та ін.

Слушною для нашого дослідження є думка Г. Ржевської, яка подає модель управління системою виховання студентів у вигляді системи управлінських завдань: прогнозування, моделювання, визначення структури, підготовка до реалізації системи виховання, аналіз результативності, корекція. До структурних компонентів науковець відносить: мету, зміст та засоби виховання, викладачів, студентів [7].

Модель управління громадянським вихованням студентів у ВНЗ (рис. 1) ми розробили на основі вивчення й узагальнення теоретичних питань та досвіду виховної роботи у вищій школі. Під час її створення ми виходили з того, що управління є системою, яка складається із взаємопов'язаних структурних та функціональних компонентів, підпорядкованих одній меті.

Зупинимося на розкритті основних компонентів розробленої моделі управління процесом громадянського виховання студентів ВНЗ (рис. 1), які є взаємозумовленими та взаємопов'язаними, а логіка та послідовність їх суті – взаємообґрунтованими.

Модель управління процесом громадянського виховання студентів вищого навчального закладу (рис.1) включає три компоненти: концептуальний, процесуальний, оцінний. За основу компонентів взято складові процесу управління, які виділила Г. Єльнікова:

- цілевстановлення, що включає узгодження цілей усіх суб'єктів управління й урахування реальної ситуації у процесі прогнозування, програмування, що забезпечує створення критеріальної вимірної моделі результату;
- цілеспрямування через процеси організації діяльності виконавців за оптимального розподілу функції і повноважень, координації й регулювання їх взаємодії;
- ціледосягнення: проводиться контроль одержаного результату через установлення зворотного зв'язку, аналіз і висновок про ефективність управління [2, 63].

Концептуальний компонент (рис. 1) є першим у моделі управління

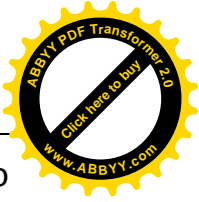
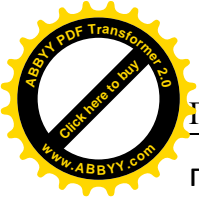

процесом громадянського виховання студентів вищого навчального закладу. У словнику української мови «концепція» трактується як система доказів певного положення, система поглядів на певне явище, світорозуміння, переконання, а в перекладі з латинської – це система поглядів, певне розуміння явищ, процесів або єдиний, визначальний замисел, головна думка будь-якого твору, наукової праці. У зв'язку з цим концептуальний компонент розкриває підходи, закономірності, принципи та функції управління процесом громадянського виховання.

Модель управління процесом громадянського виховання студентів вибудовано на інтеграції системного, гуманістичного та діяльнісного підходів. Ці підходи взаємообумовлені, оскільки дозволяють згідно з результатами діагностики коригувати підсистеми виховного процесу в закладі.

Ланкою, що поєднує підходи та діяльність, є принципи управління. Сучасні науковці по-різному підходять до виділення принципів управління навчальним закладом. Під час визначення сутності поняття «принципи управління» ми спиралися на думку Є. Хрикова. Під принципами управління вчений розуміє фундаментальні положення, вихідні вимоги до його здійснення. Для нашого дослідження надзвичайно важливими є виділені науковцем принципи управління: планомірності, оптимальної структури, зворотного зв'язку, цілісності функцій управління [8, 67–82].

Важливо для нашого дослідження розглядати функції управління не як довільний їх набір, а як цілісну систему регулювання активності суб'єкта, спрямовану на досягнення конкретної мети: цілевстановлення й прогнозування, планування й програмування, мотивація й організація, контроль й регулювання. Взаємозв'язок управлінських функцій було забезпечено систематичним проведенням діагностики процесу громадянського виховання студентів (кваліметричної моделі оцінки рівня управління процесом громадянського виховання студентів вищого навчального закладу та комп'ютерної програми визначення рівня громадянської вихованості студентів).

У межах процесуального компонента забезпечено вибір методів управління навчальним закладом, які науковці поділяють на загальні, специфічні та часткові. Ми взяли за основу класифікацію методів управління Г. Єльнікової [1, 81–88], уточнили часткові методи щодо специфіки громадянського виховання студентів вищого навчального

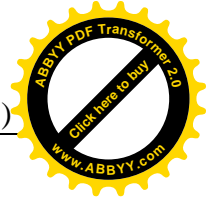
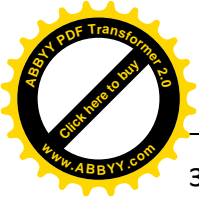

закладу, які наведено в табл. 1.

Таблиця 1

**Методи управління процесом громадянського виховання студентів вищого навчального закладу**

№ п/п	Методи управління		
	Загальні (для всіх сфер діяльності)	Специфічні (для сфери загальної середньої освіти)	Часткові, які визначаються специфікою конкретної діяльності, її завданням
1	Організаційні	1.1. Організаційно-розпорядчі	Розподіл обов'язків та повноважень, установлення вертикальних та горизонтальних зв'язків суб'єктів управління, створення нормативних документів, підтримка дисципліни виконання
		1.2. Організаційно-педагогічні	Розробка концепції громадянського виховання ВНЗ, формування організаційної структури студентського колективу, створення ініціативних груп виконання педагогічних проектів, організація системи самоврядування закладу, вивчення і впровадження передового педагогічного досвіду, пов'язаного з громадянським вихованням студентів
2	Соціальні	2.1. Соціально-педагогічні	Усвідомлення стану розвитку системи громадянського виховання в цілому та у ВНЗ зокрема, місії вищої освіти, місії свого (окремо взятого) вищого навчального закладу, усвідомлення та формування активної громадянської позиції, її розвитку, становлення, соціального регулювання, соціального стимулювання
		2.2. Соціально-психологічні	Формування сприятливих умов для реалізації концепції громадянського виховання, зняття психологічної напруги в колективі завдяки залученню до громадських справ, розширення демократичних відносин (самооцінка, рівень громадянської свідомості)

Результативність зазначеного процесу у вищій школі значною мірою зумовлюється спрямованістю виховного процесу в цілому. У ВНЗ серед

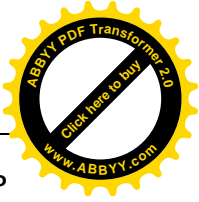
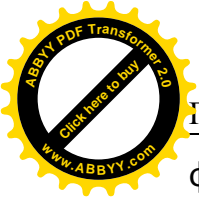

форм громадянського виховання пріоритетну роль відіграють інтерактивні, що базуються на демократичному стилі взаємодії й спрямовані на самостійний пошук істини, сприяють формуванню критичного мислення, ініціативи й творчості. Це ситуаційно-рольові ігри, метод відкритої трибуни, соціально-психологічні тренінги, інтелектуальні аукціони, «мозкові атаки» тощо. Доцільно також використовувати традиційні: бесіди, диспути, лекції, різні способи роботи з книгою, із періодичною пресою, самостійне рецензування та ін.

Успішне формування всіх складових громадянської вихованості студентів (інтелектуальної, емоційно-ціннісної, дієво-практичної) стало можливим лише у сприятливому для цього середовищі.

Процесуальний компонент (рис. 1) включає організаційно-педагогічне забезпечення моделі управління процесом громадянського виховання студентів: комплексно-цільова програма «Управління процесом громадянського виховання студентів ВНЗ», програма спецкурсу для викладачів «Громадянське виховання у вищій школі», кваліметрична модель оцінки рівня управління процесом громадянського виховання студентів ВНЗ та комп'ютерна програма визначення рівня громадянської вихованості студентів вищого навчального закладу.

При цьому виділено чотири горизонталі управління, а саме:

1. ректор, проректори;
2. директори, декани, завідувачі кафедр та відділень;
3. викладачі та працівники, куратори;
4. керівники громадських організацій, студентські лідери, батьки.

Перша горизонталь управління – ректор, проректори. До їх посадових функцій входять: аналіз, мотивація, контроль, регулювання та моніторинг, вони є стратегічними. Об'єкти управління другої горизонталі мають спланувати хід відповідного процесу, контролювати його організацію та доводити управлінські рішення до виконавців, контролювати їх виконання. Основні посадові функції декана (завідувача відділення) є подібними до функцій заступника ректора (директора), але суттєвими серед них виступають регулювання, отримання та контроль управлінської інформації. Тобто посадові функції керівника цього рівня ще можна назвати регулюючими. Більш розширеними вважаються функції викладачів та працівників: вони мають не тільки отримувати управлінську інформацію, але й забезпечувати організаційно-методичний комплекс громадянського виховання.

Серед суб'єктів управління процесом громадянського виховання студентів ВНЗ знаходяться студенти-лідери, керівники громадських організацій, батьки. Їх функціональні обов'язки можна визначити як дієві, виконавські, тобто, по-перше, їм безпосередньо відіграють участь у громадському житті закладу, по-друге, ця участь коригується вищими суб'єктами управління. До їх функціональних обов'язків входить отримання управлінської інформації, організація власних проектів та їх втілення у практику. Можливий перерозподіл функцій, заміна виконавців, забезпечення додатковою інформацією чи обладнанням тощо. Управління громадянським вихованням студентів вищої школи є важливим на всіх рівнях субординаційної вертикалі.

Оскільки рівень громадянської вихованості підвищується поступово, планомірно, в результаті різних підходів [3], то управління цим процесом доцільно розглядати поетапно.

Взаємодія і взаємозв'язок етапів управління процесом громадянського виховання студентів вищого навчального закладу подані на рис. 2. Розглянемо їх детальніше.

1–2. Зв'язок між інформаційно-проектувальним та організаційно-діяльнісним етапами є суттєвим, полягає у фактичному виявленні підготовленості суб'єктів до здійснення управління громадянським вихованням студентів вищого навчального закладу, адже від професійної, науково-теоретичної та практичної підготовки особистісних якостей, створення в закладі педагогічних умов для ефективного управління залежить якість і доцільність передачі інформації на організаційно-діяльнісному етапі. Діагностика протягом експерименту проводилася у два етапи: відбір респондентів до експериментальних груп і виявлення фактичного рівня управління.



Рис. 2. Взаємодія і взаємозв'язок етапів управління процесом громадянського виховання студентів вищого навчального закладу



Від усвідомлення учасниками процесу громадянського виховання завдань підготовки до управлінської діяльності залежало активне сприйняття інформації та цілеспрямованість управління.

1–3. Це доцільний, обов'язковий зв'язок інформаційно-проектувального й контрольного-коригувального етапів. Поповнення науково-теоретичних знань з управління; розвиток фахових умінь та культури управління громадянським вихованням; формування соціально значущих, ділових, моральних якостей; запровадження програмно-цільового підходу до управління виховним процесом відповідно до моделі управління та розвиток мотиваційно-ціннісного ставлення суб'єктів управління до процесу громадянського виховання. Від того, наскільки якісно здійснювався інформаційно-проектувальний етап, залежала ефективність контрольного-коригувального.

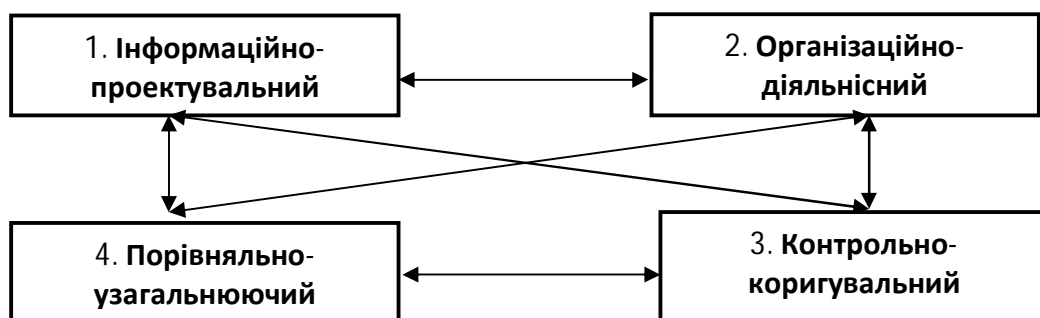
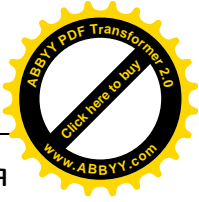
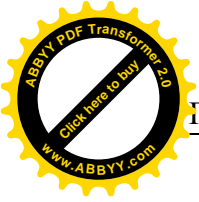
1–4. Характер зв'язку між інформаційно-проектувальним та порівняльно-узагальнюючим етапами полягає в тому, що здійснюється не лише оцінка приросту рівня управління та громадянської вихованості студентів, але й аналіз того, наскільки глибоко учасники навчально-виховного процесу сприйняли установку; наскільки своєчасно було встановлено педагогічні діагнози, які забезпечують оптимальний вибір змісту, форм, методів управління.

На інформаційно-проектувальному етапі аналіз охоплює всі компоненти моделі управління процесом громадянського виховання студентів вищого навчального закладу, яка має системний характер і дозволяє встановити причинно-наслідкові зв'язки. Разом з тим отримана на четвертому, порівняльно-узагальнюючому, етапі інформація сприяла розширенню зворотного зв'язку про результативність та ефективність проведеної роботи з управління процесом громадянського виховання студентів ВНЗ.

2–3. Безпосередній зв'язок – це зв'язок між організаційно-діяльнісним та контрольним-коригувальним етапами, який забезпечує координацію діяльності всіх суб'єктів виховного процесу.

Вибір і побудова організаційної структури управління виховним процесом здійснювалась шляхом поєднання централізації й децентралізації діяльності суб'єктів. Під час розподілу функцій і повноважень було відсутнє дублювання та перевантаження. Від якості здійснення організаційно-діялісного етапу залежала результативність контрольного-коригувального.

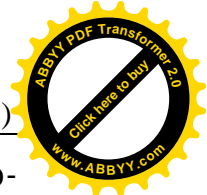
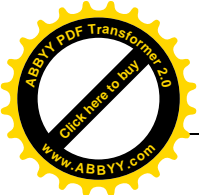

2–4. Зв'язок між організаційно-діяльнісним та порівняльно-узагальнюючим етапами – це «причинно-наслідковий зв'язок у системі «знання, вміння, навички», де останні становлять основу змісту навчання, виконують роль логічних кроків у підготовці творчого прориву» [4, 95]. При цьому вони є підґрунтям для визначення динаміки управління виховним процесом і забезпечують постановку чітких цілей і завдань, свідчать про доцільність запланованих заходів, їх логічність і послідовність. На даному етапі забезпечується відкритість та розвиток системи управління на всіх рівнях, результативність діяльності через її корекцію.

3–4. Для зв'язку між контроль-коригувальним та порівняльно-узагальнюючим етапами характерна залежність здійснення управління процесом громадянського виховання студентів від підготовленості суб'єктів до цієї діяльності, результативності управлінських дій щодо громадянського виховання, від безпосереднього управління. Взаємозв'язок між даними етапами забезпечує виявлення інноваційної ініціативи, її поширення, створення авторської ідеї виховання; сприяє формуванню вміння моделювати та проектувати виховні системи, здатності застосовувати нестандартні рішення, здійснювати дослідно-експериментальну роботу.

Оцінний компонент розробленої моделі (рис. 1) є надзвичайно важливим, бо на його основі вибудовано канал зворотнього зв'язку. Необхідно відзначити, що модель управління процесом громадянського виховання студентів вищого навчального закладу може лише тоді претендувати на повноту і цілісність взаємодії її складових, якщо в неї закладено канал прямого і зворотного зв'язку [4], а невикористання технології зворотного зв'язку в моделі управління процесом громадянського виховання студентів вищої школи гальмуватиме його на кожному етапі реалізації моделі та на шляху до досягнення загальної мети в цілому.

**Висновки.** Таким чином, ефективність управління процесом громадянського виховання студентів вищого навчального закладу, на наш погляд, може бути забезпечена впровадженням у практику ВНЗ розробленої моделі управління зазначеним процесом.

Виконане дослідження не вичерпує всіх аспектів проблеми управління громадянським вихованням студентів у вищій школі.

Зміна соціально-економічних умов та ідеологічних орієнтирів в Україні зумовлює подальші наукові розвідки щодо поглиблення структурних компонентів громадянської вихованості особистості,

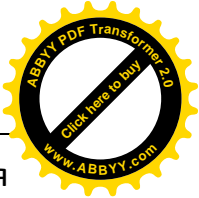
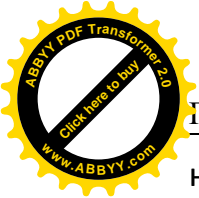

необхідність оптимізації управління процесом громадянського виховання в системі вищої освіти, пошуки ефективної діагностики даного процесу, актуалізації студентів в управлінській діяльності та розробки спадкоємності громадянського виховання та управління ним в системі вищих навчальних закладів усіх рівнів акредитації.

### ЛІТЕРАТУРА

1. Єльнікова Г. В. Наукові основи розвитку управління загальною середньою освітою в регіоні : [монографія] / Г. В. Єльнікова. – К. : ДАККО, 1999. – 303 с.
2. Єльнікова Г. В. Теоретичні основи адаптивного управління соціальними системами / Г. В. Єльнікова // Директор школи, ліцею, гімназії. – 2006. – № 6. – С. 59–64.
3. Козій Н. Громадянськість – проблема педагогічна, актуальна та соціально-цінна : навч.-метод. посіб. / Н. Козій. – К. : Видавництво НПУ ім. М. П. Драгоманова, 2004. – 276 с.
4. Козлова О. Г. Підготовка вчителя до інноваційної діяльності в системі післядипломної освіти : дис. ... канд. пед. наук : 13.00.01 / Козлова Олена Григорівна. – К., 1998. – 235 с.
5. Лозовецька В. Т. Модель / В. Т. Лозовецька // Енциклопедія освіти / Акад. пед. наук України ; [гол. ред. В. Г. Кремень]. – К. : Юрінком Інтер, 2008. – С. 516.
6. Національна доктрина розвитку освіти України в XXI столітті : витяг.
7. Рябов С. Громадянська освіта і її роль у демократизації українського суспільства / С. Рябов // Освіта для демократії. – К. : Альтпрес, 2000. – С. 52–53.
8. Хриков Є. М. Управління навчальним закладом : навч. посіб. / Є. М. Хриков. – К. : Знання, 2006. – 365 с.

### РЕЗЮМЕ

**Т. В. Гребеник.** Суцностные составляющие процесса управления гражданским воспитанием студентов высшего учебного заведения.

*В статье рассмотрен вопрос о важности формирования у студентов вуза высокого уровня гражданской воспитанности, освещена модель управления данным процессом. Представлены компоненты процесса управления гражданским воспитанием студентов высшего учебного заведения: концептуальный, процессуальный, оценочный. Раскрыта взаимосвязь этапов управления данным процессом.*

**Ключевые слова:** гражданское воспитание, управление гражданским воспитанием, уровень управления, модель, составляющие, функции управления, подходы, принципы, методы, этапы управления.

### SUMMARY

T. Hrebenc. The essential component parts of the process of administration of civil education of the students of higher educational establishment.

*The article deals with the question of the importance of forming of civil upbringing of high level among the students of higher educational establishment. The model of administration of the above mentioned process is elucidated, shows the components of management students' civil upbringing of the higher educational establishment: conceptual, processual, evaluative are under review. The correlation stages of management of this process are shown.*

**Key words:** civil education, administration of civil education, the level of administration, model, component parts, the functions of management, the functions of management, principles, methods, stages of management.