

ЗОШИТ
з навчання дітей грамоти
та раннього читання

«ЧИТАЄМО ЛЕГКО»

підготувала Олена Коротка



	А	О	У	Е	И	І
Б	БА	БО	БУ	БЕ	БИ	БІ
П	ПА	ПО	ПУ	ПЕ	ПИ	ПІ
М	МА	МО	МУ	МЕ	МИ	МІ
Н	НА	НО	НУ	НЕ	НИ	НІ
Т	ТА	ТО	ТУ	ТЕ	ТИ	ТІ
Д	ДА	ДО	ДУ	ДЕ	ДИ	ДІ
В	ВА	ВО	ВУ	ВЕ	ВИ	ВІ
Ф	ФА	ФО	ФУ	ФЕ	ФИ	ФІ
Г	ГА	ГО	ГУ	ГЕ	ГИ	ГІ
Ґ	ҐА	ҐО	ҐУ	ҐЕ	ҐИ	ҐІ
К	КА	КО	КУ	КЕ	КИ	КІ
Х	ХА	ХО	ХУ	ХЕ	ХИ	ХІ
С	СА	СО	СУ	СЕ	СИ	СІ
З	ЗА	ЗО	ЗУ	ЗЕ	ЗИ	ЗІ
Ш	ША	ШО	ШУ	ШЕ	ШИ	ШІ
Ж	ЖА	ЖО	ЖУ	ЖЕ	ЖИ	ЖІ
Ч	ЧА	ЧО	ЧУ	ЧЕ	ЧИ	ЧІ
Ц	ЦА	ЦО	ЦУ	ЦЕ	ЦИ	ЦІ
Л	ЛА	ЛО	ЛУ	ЛЕ	ЛИ	ЛІ
Р	РА	РО	РУ	РЕ	РИ	РІ
Щ	ЩА	ЩО	ЩУ	ЩЕ	ЩИ	ЩІ
ДЖ	ДЖА	ДЖО	ДЖУ	ДЖЕ	ДЖИ	ДЖІ
ДЗ	ДЗА	ДЗО	ДЗУ	ДЗЕ	ДЗИ	ДЗІ
Й	Я		Ю	Є		Ї

ЗВУК [А]. Буква А.

Цю букву знають всі на світі
 Вона найперша в алфавіті.
 Весела, гарна, голосна
 І найскромніша
 Буква А

Аа

Назви слова, спробуй визначити який звук стоїть на початку цих слів. Переверни листочок і спробуй відтворити всі слова по пам'яті.

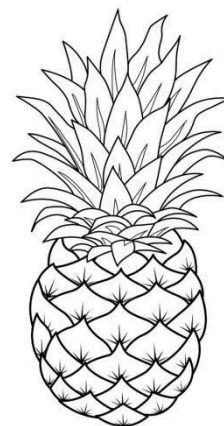
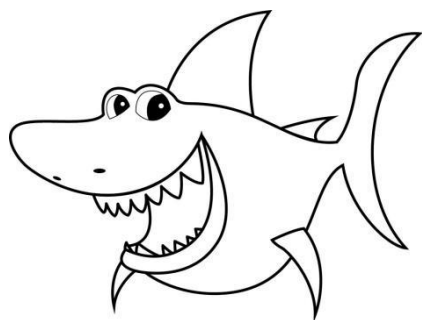
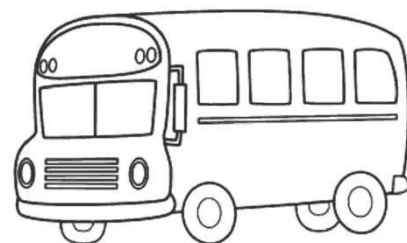
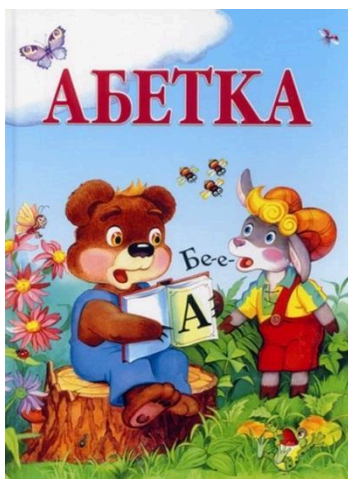
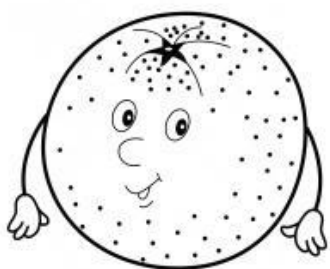

Знайди і обведи всі букви А:

А О М П А О Е Д А Ж А Ч А Х І У А

ЗВУК [У]. Буква У.



Букву У всі знають учні,
То учитель всіх навчить.
На уроці українську
Добре треба всім учить

Назви картинки (усмішка, учитель, указка, урок, учні, Україна, удав). Який звук живе на початку всіх цих слів. закрий листок та спробуй відтворити ці слова по пам'яті.

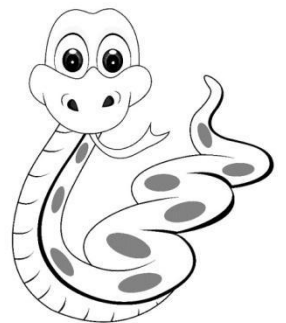
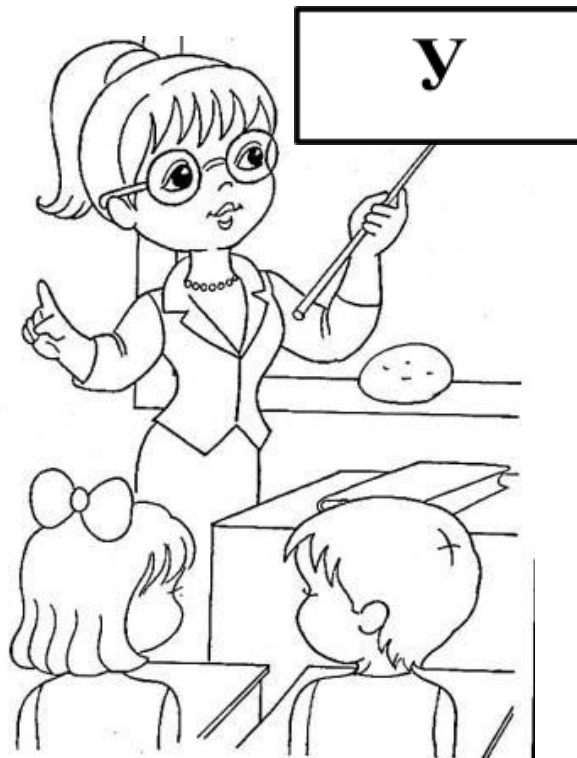
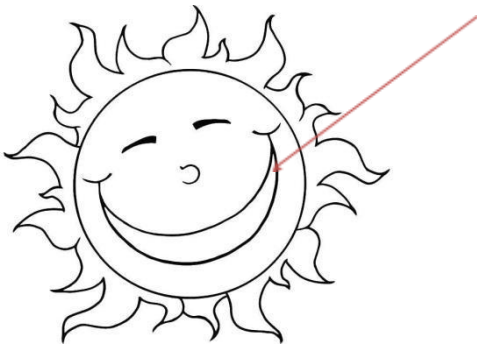

*Обведи всі букви А квадратиком, а У кружечком:
Скільки букв У ти знайшов (ла)?*

А О К У С Ц У Е А У Р Б У Ю У Т Х

ЗВУКИ [А] – [У]. Букви А, У.

Визнач, який перший звук стоїть на початку імен дітей. Діти малювали, Андрійко намалював малюнки, які починаються з звуку [А], Улянка з звуку [У]. Назви, хто який малюнок намалював і з'єднай відповідними лініями

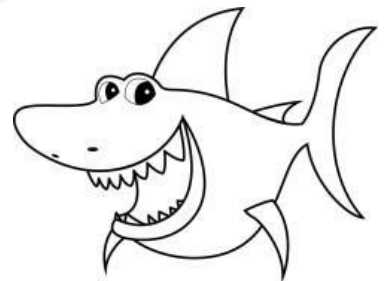
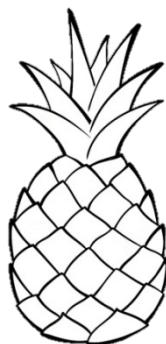
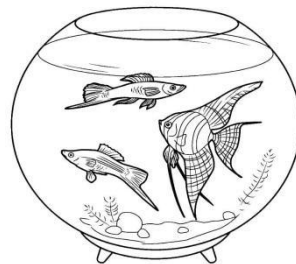
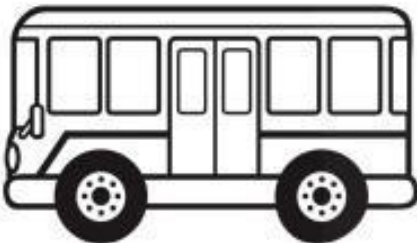
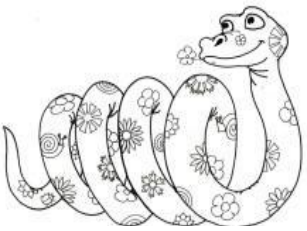

Допоможи Їжачку та Зайчику зібрати фрукти, ягоди. Їжачок збирав плоди з буквою А, а Зайчик з У- з'єднай відповідними лініями. Зафарбуй фрукти, ягоди і назви їх. Порахуй скільки плодів у Їжачка, а скільки у Зайчика. Хто зібрав більше?



A

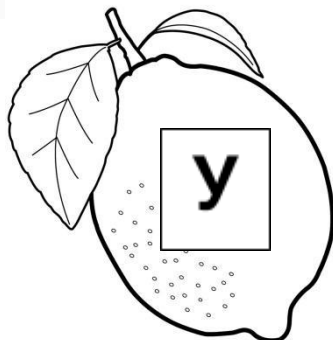
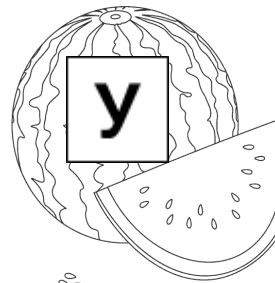
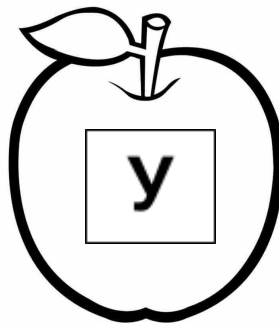
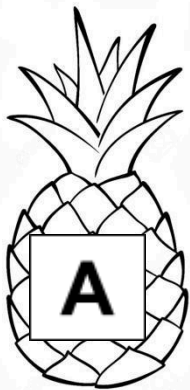
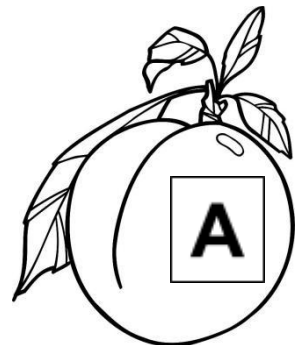
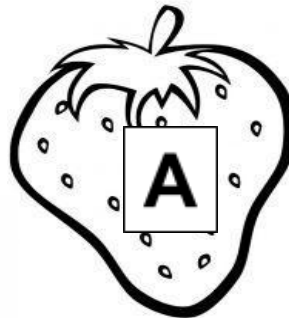
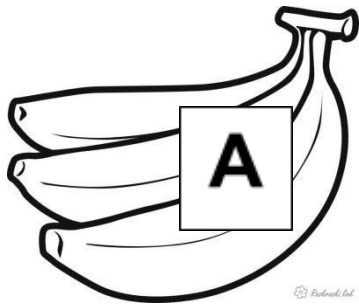
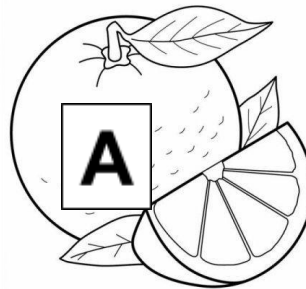
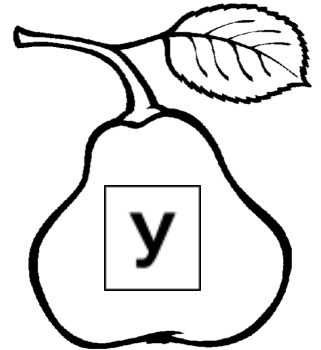

y



ЗВУКИ [О] – [Е]. Букви О, Е.

Познаймося з буквами О та Е. розфарбуй букви різними кольорами. Називай слова, визначай перший звук та проводь лінії до відповідних букв

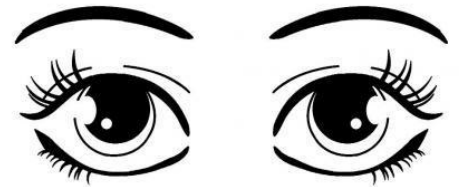
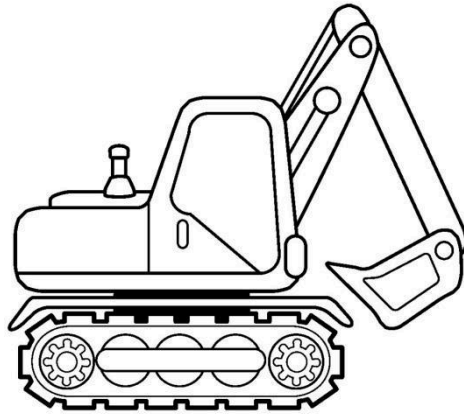
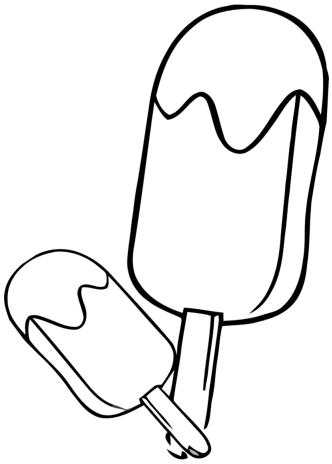
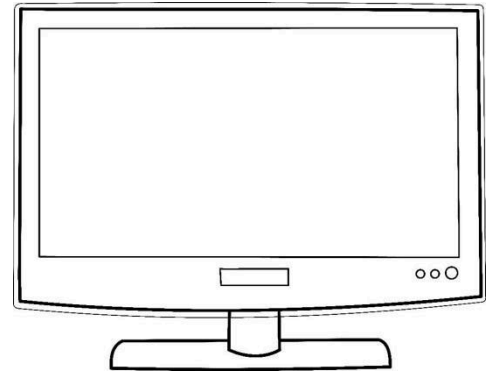
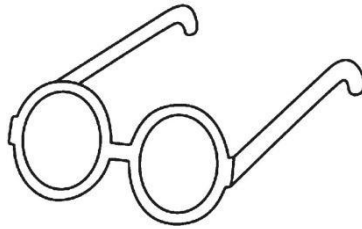
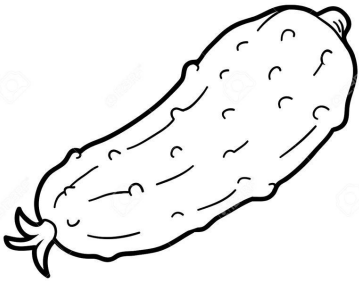
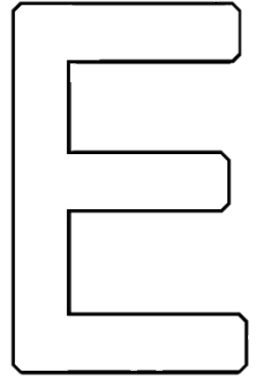
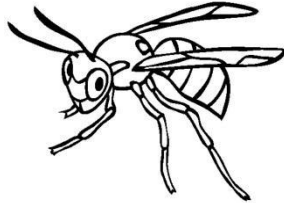
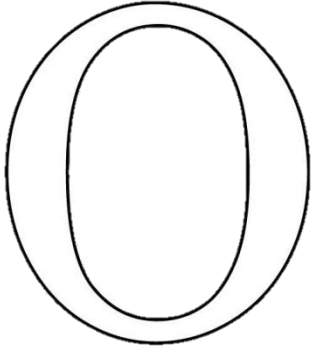

--	--	--

Місце звука [О] в словах :ОСА, НЕБО, СОМ.

Допоможи бабусі зібрати овочі. Збери в миску тільки овочі з буквою Е, назви їх. Які овочі залишились?

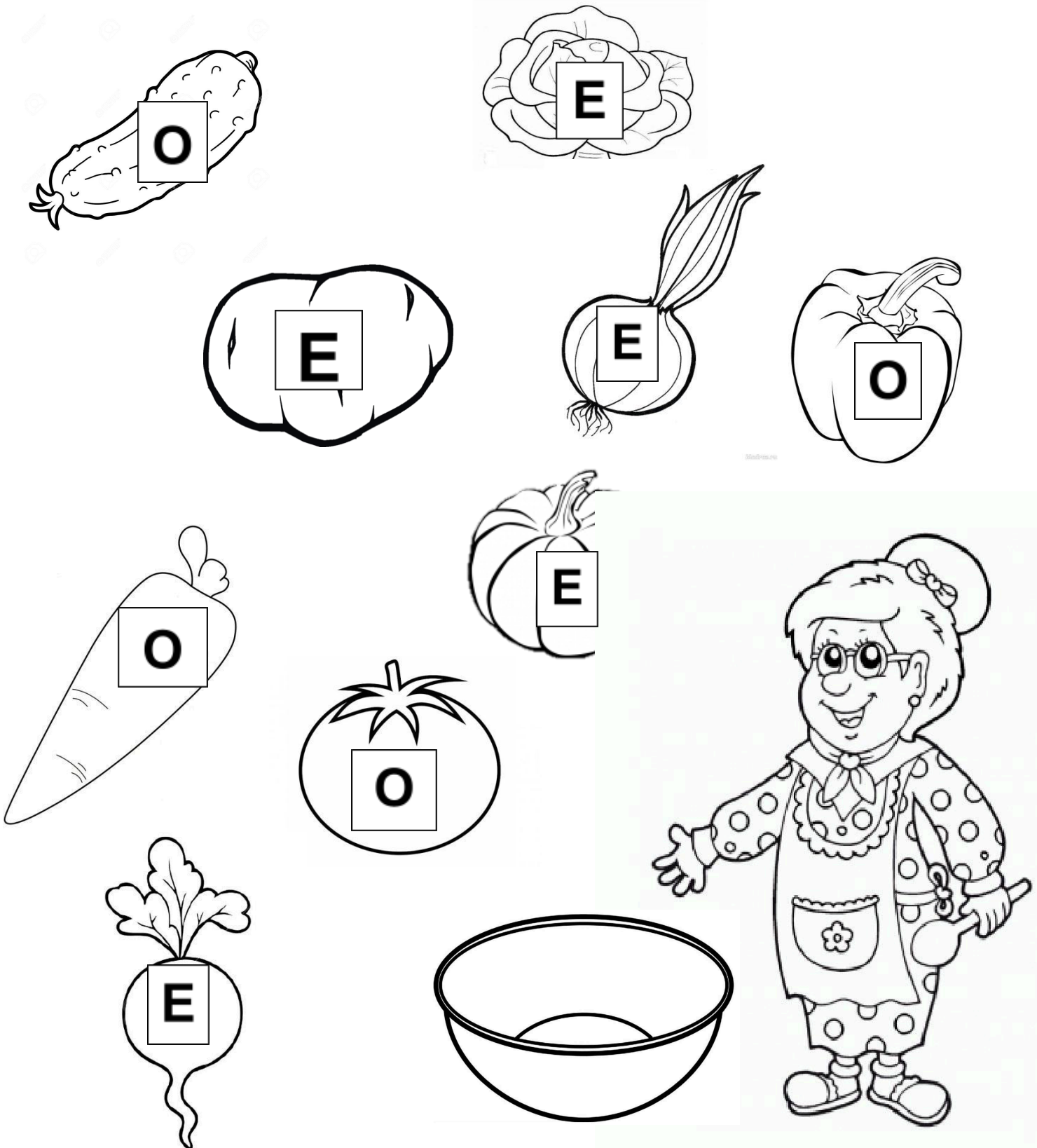

Обведи букву Е червоним кольором, а О – зеленим:

А Е С Є О У О В Е Б О Е З Х Т О

Зафарбуй квадратики з буквою А – жовтим кольором, У – синім. Е- зеленим, О- червоним.

О	А	У	А
У	Е	М	У
І	У	А	И
А	Д	Р	У
О	Е	А	О

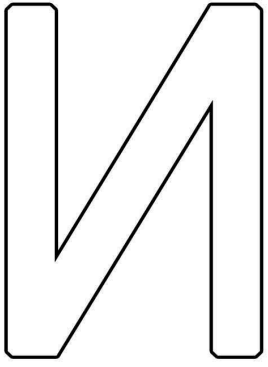

ЗВУКИ [И] – [І]. Букви И, І

Кит у морі , кіт надворі,
 Дім малюем, дим іде.
 Лис у лісі, син п'є сік.
 Букви дружно ми вивчаємо
 И та І тепер ми знаємо.

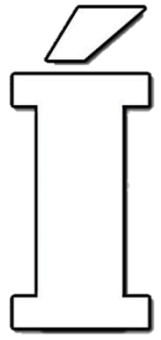

Познайомся з буквами И та І. розфарбуй букви різними кольорами. Називай слова, визначай перший звук та проведь лінії до відповідних букв

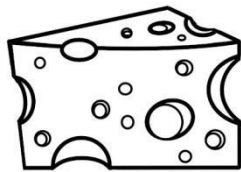
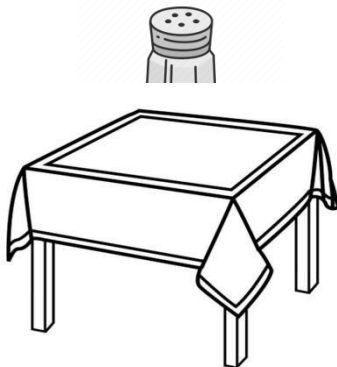
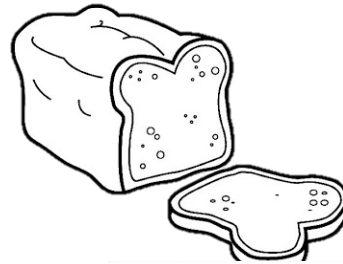
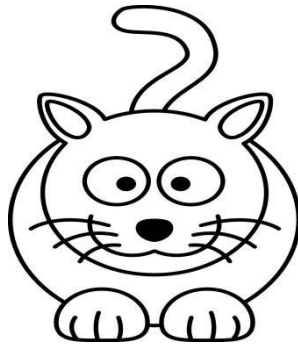
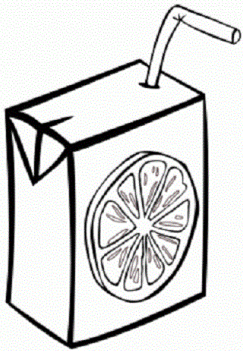
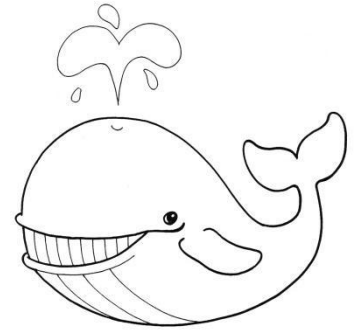
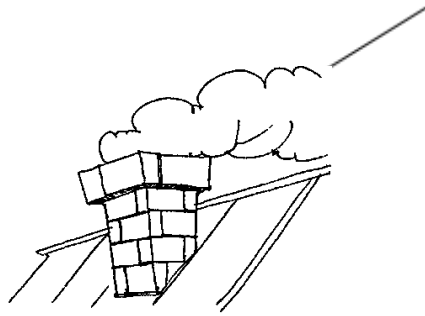

Називай букви на літачках та позначай траєкторію їх руху відповідними лініями до букв И чи І. Розфарбуй квадратики з буквою И у жовтий колір, а І – у блакитний.

И

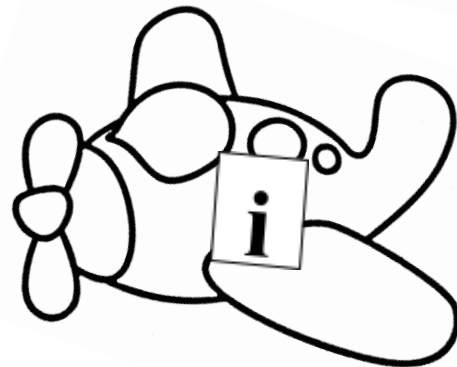
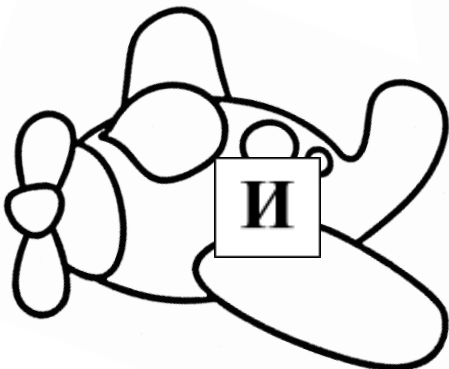
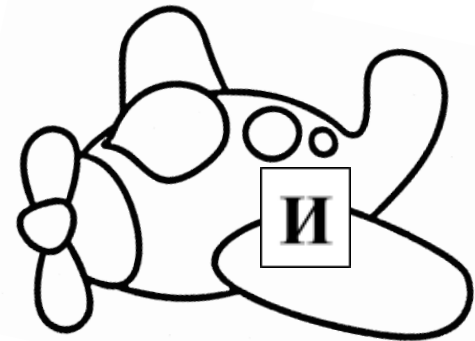
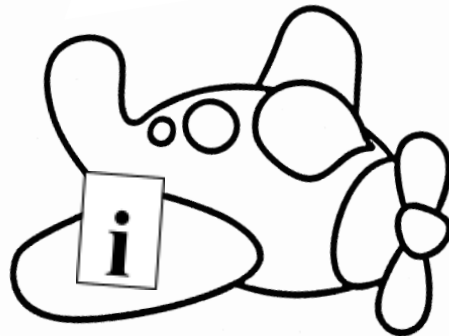
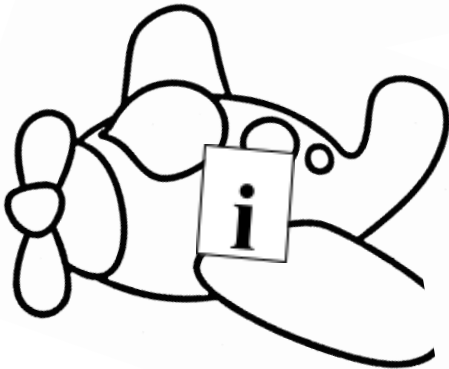
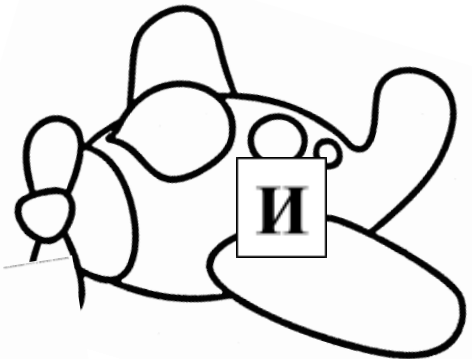
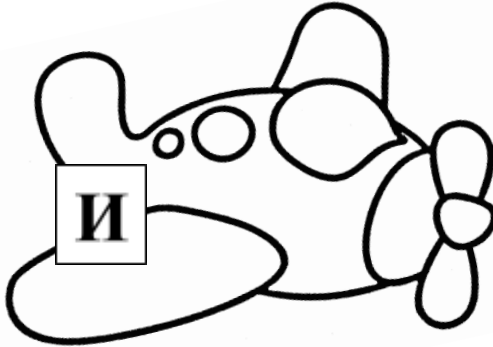
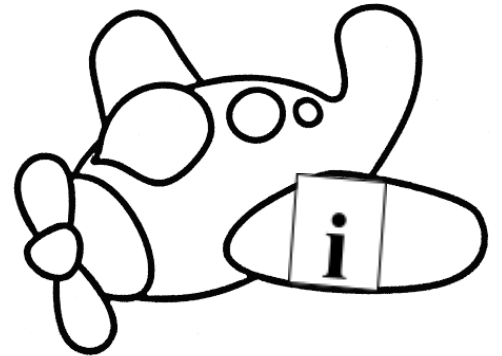
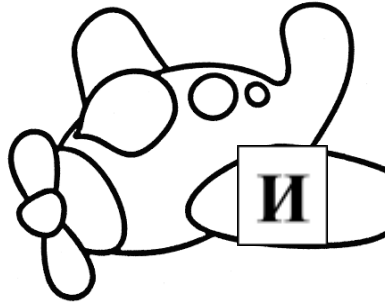











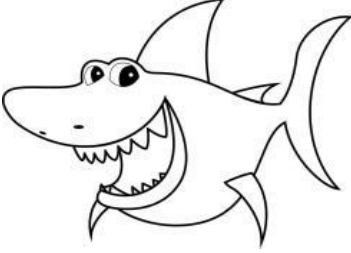
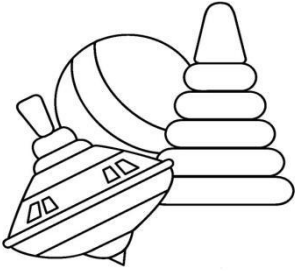

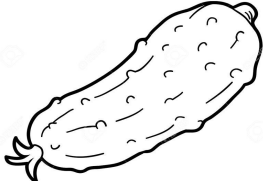
І

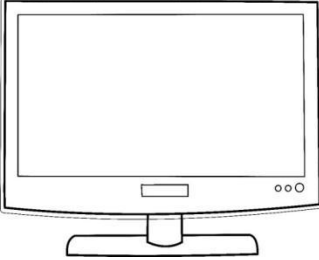
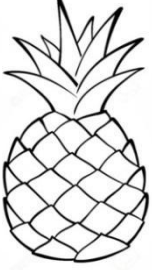
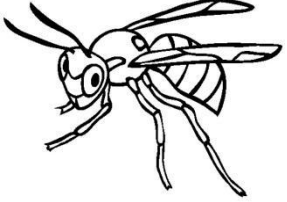
Обведи букву И жовтим кольором, а І - блакитним:

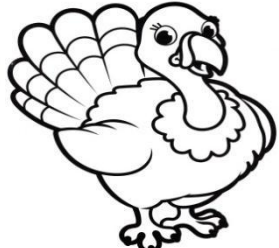
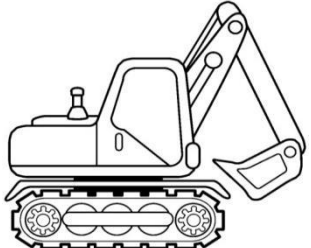
О А И Д М И І И Е У А І И І Є И І Й

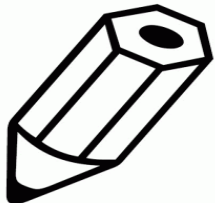
ГОЛОСНІ ЗВУКИ та БУКВИ, ЩО ІХ ПОЗНАЧАЮТЬ.

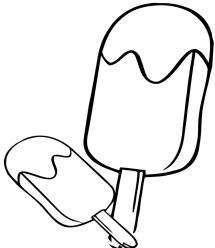
Підпиши або виклади букви, які починають слова в таблицях:

Проспівай букви, які знаходяться в таблиці.

Назви та розфарбуй картинки. Визначай перший звук в назві та з'єднай з відповідною буквою

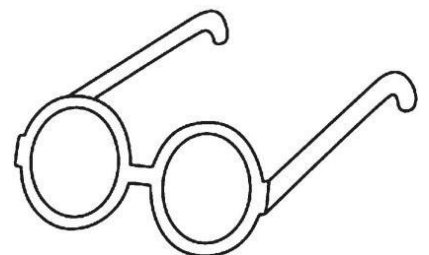
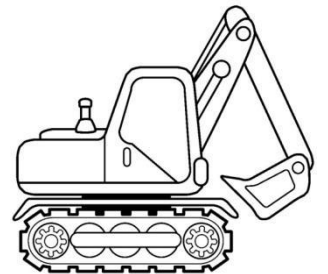
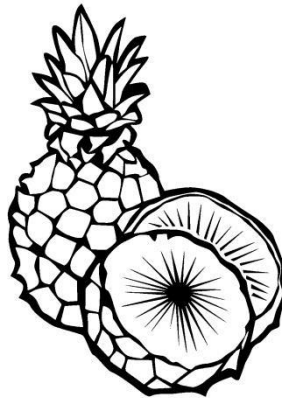
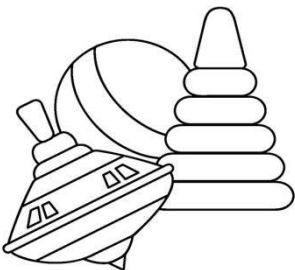
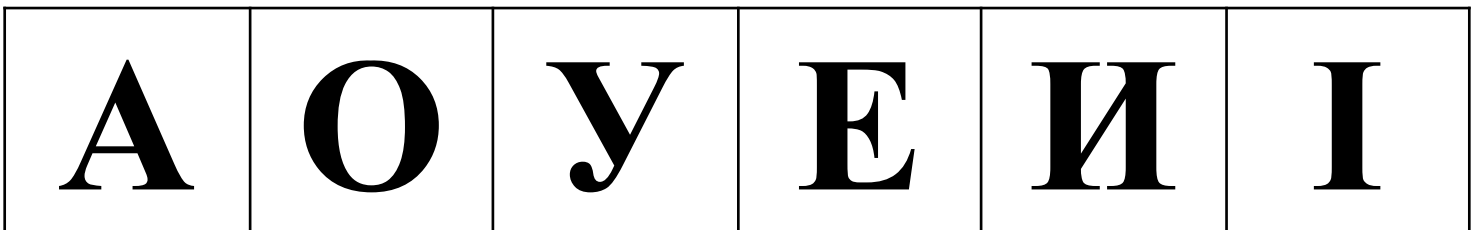
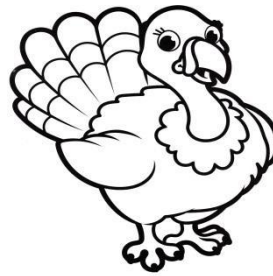
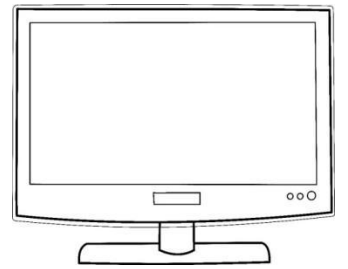
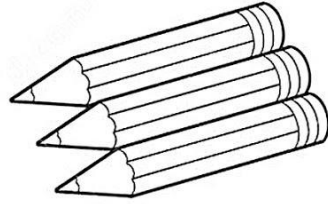
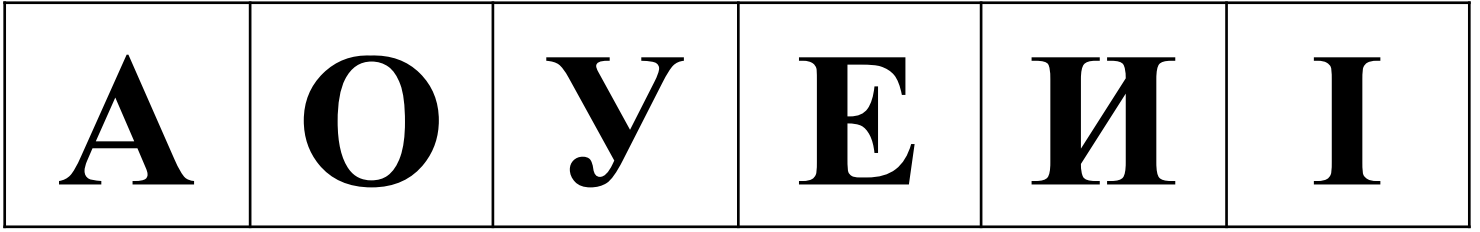

ЗВУКИ [П] – [Б]. Букви П, Б.

П

Пекар півень у пекарні
Пік перепічки прегарні
І пшеничні пампушки
І преписні пиріжки.
Пригощайтеся!

Бобер, баран і бегемот,
Балалайка, бубен, бот.
«Б» бубнить або бурмоче
«Б» балакає охоче!

Б

Познайомся з буквами П, Б. Розфарбуй П- зеленим, Б – жовтим.

Білочка та Папужка пригощали друзів смаколиками. Білочка тими, які починаються з звуку [Б], а папуга - [П]. Назви, хто чим пригощав і проведи відповідні лінії

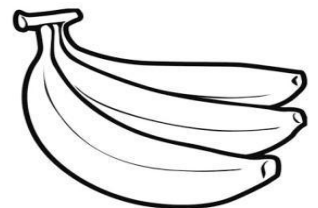
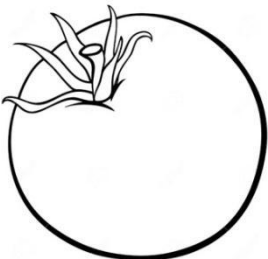
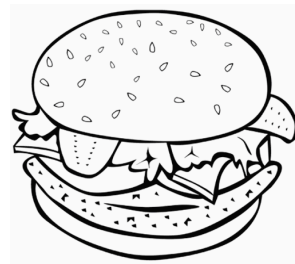
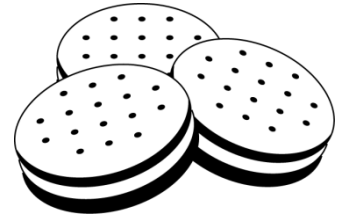
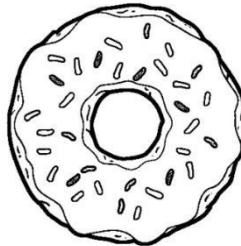
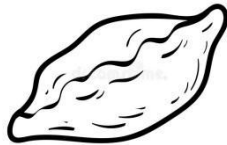
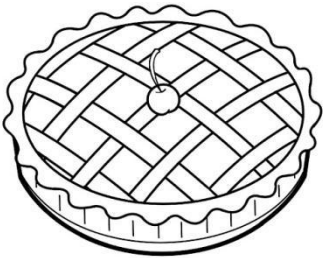
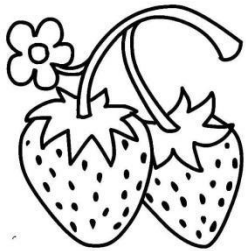

--	--	--

Місце звука [Б] в словах : **БИК, КАБАН, КУБ**

Місце звуку [п] в словах : СУП, ПУХ, ШАПКА

Читай букви за стрілочками. зливай їх у склади

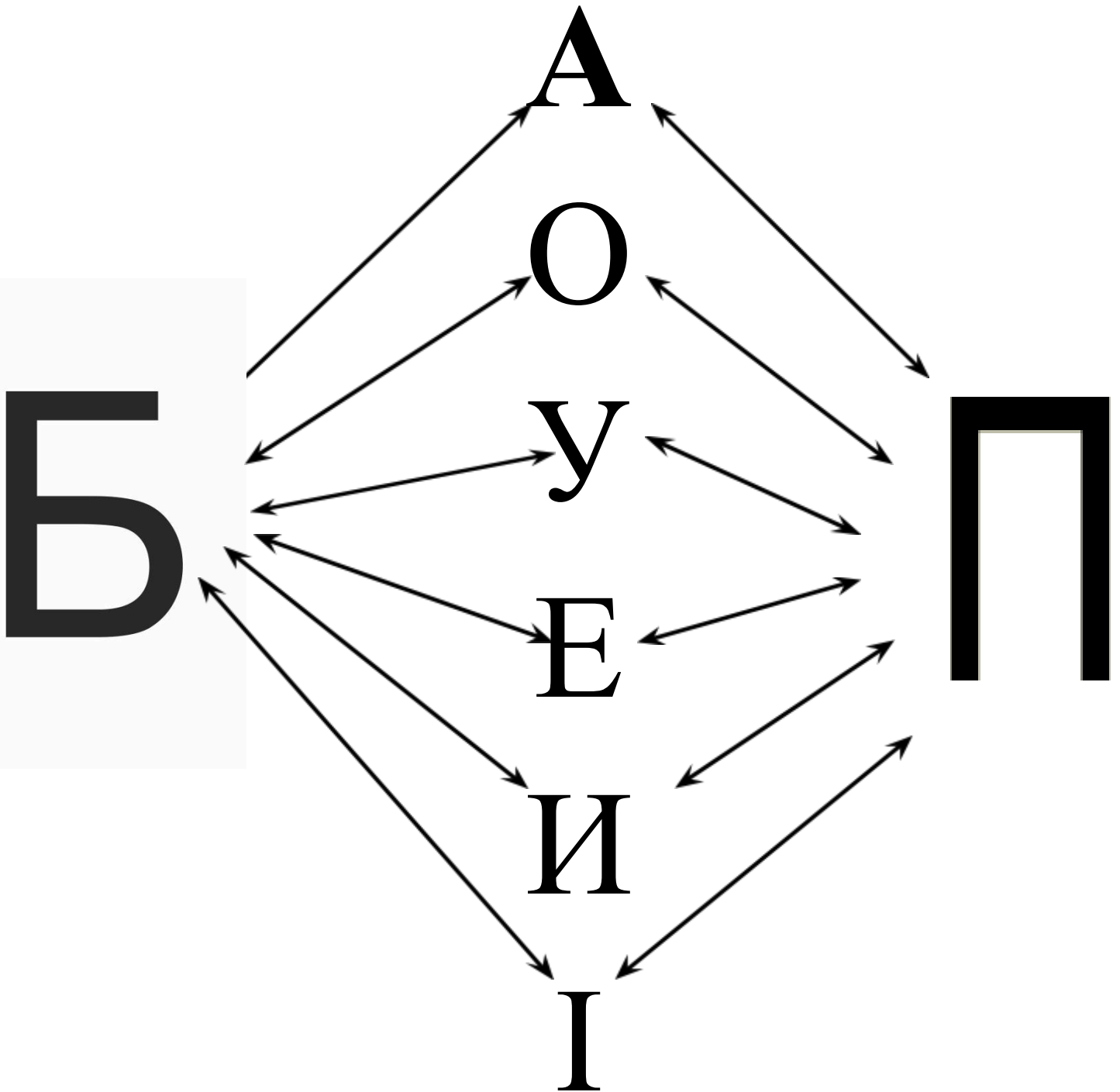

Працюємо з реченням.

Визнач кількість слів в реченнях і знайди їх схеми. В схемі кількість рисочок відповідає кількості слів.

Півник співає.

Мама варить суп.

_____ . _____ .
 _____ . _____ .

Повтори всі букви, що позначають голосні звуки. Голосні звуки позначають кружечком.

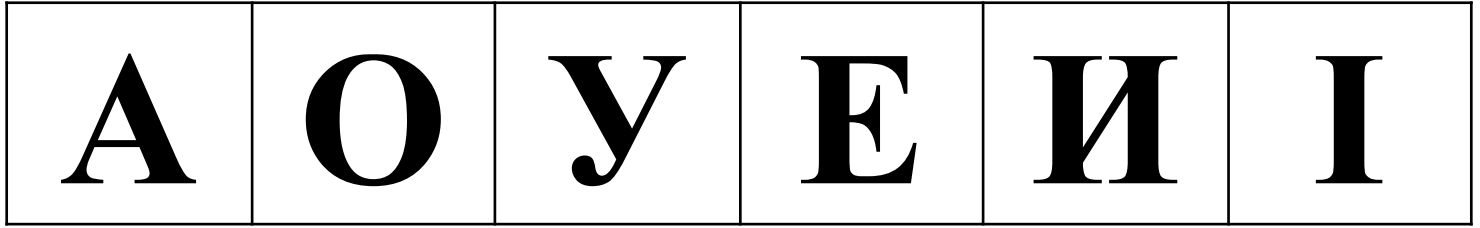









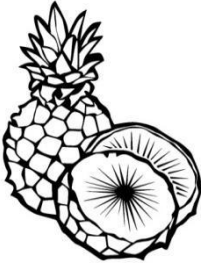

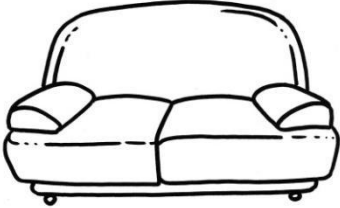





ГОЛОСНИЙ ЗВУК

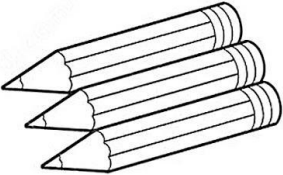

ПРИГОЛОСНИЙ ЗВУК

Називай слова картинок в таблиці, визначай перший звук і позначай він голосний чи приголосний, зафарбовуй відповідну фішку

<p>АНАНАСИ</p>  <div style="display: flex; justify-content: space-around; width: 100px; height: 30px; border: 1px solid black;"> <div style="width: 50%; text-align: center;"></div> <div style="width: 50%; text-align: center;"></div> </div>	<p>ДИВАН</p>  <div style="display: flex; justify-content: space-around; width: 100px; height: 30px; border: 1px solid black;"> <div style="width: 50%; text-align: center;"></div> <div style="width: 50%; text-align: center;"></div> </div>	<p>АВТОБУС</p>  <div style="display: flex; justify-content: space-around; width: 100px; height: 30px; border: 1px solid black;"> <div style="width: 50%; text-align: center;"></div> <div style="width: 50%; text-align: center;"></div> </div>
<p>ДУБ</p>  <div style="display: flex; justify-content: space-around; width: 100px; height: 30px; border: 1px solid black;"> <div style="width: 50%; text-align: center;"></div> <div style="width: 50%; text-align: center;"></div> </div>	<p>ОЛІВЦІ</p>  <div style="display: flex; justify-content: space-around; width: 100px; height: 30px; border: 1px solid black;"> <div style="width: 50%; text-align: center;"></div> <div style="width: 50%; text-align: center;"></div> </div>	<p>БАТОН</p>  <div style="display: flex; justify-content: space-around; width: 100px; height: 30px; border: 1px solid black;"> <div style="width: 50%; text-align: center;"></div> <div style="width: 50%; text-align: center;"></div> </div>

ІНДИК

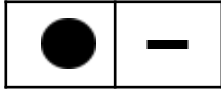
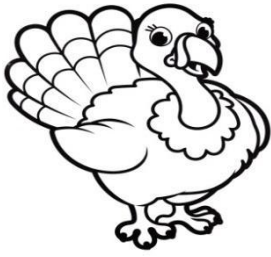

ОКО

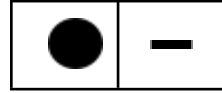

БАНАНИ

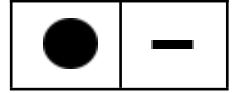
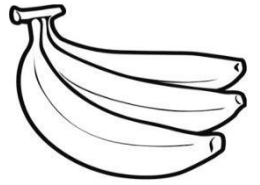

Подаруй квіточки Павучку та Бджілці. Павучку з буквою П, Бджілці – Б. У кого квіточок виявилось більше?

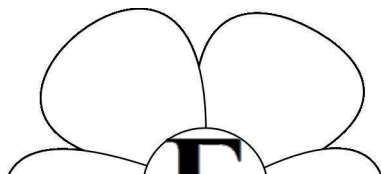
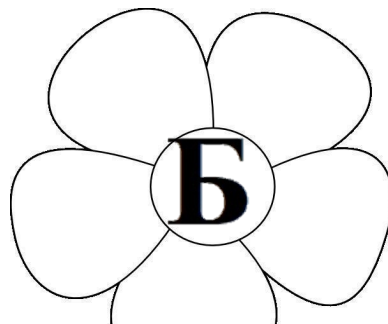
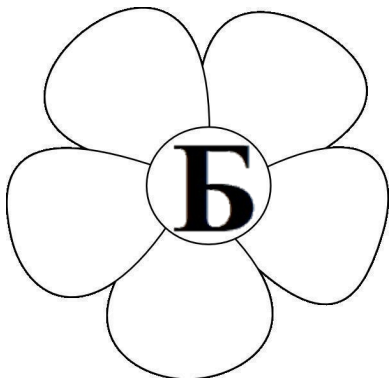
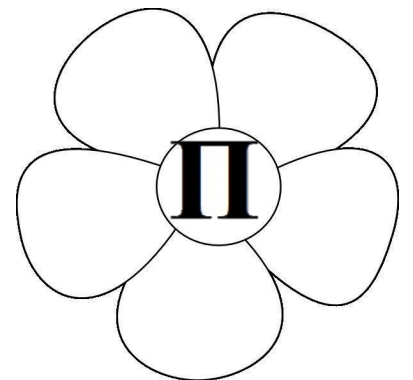
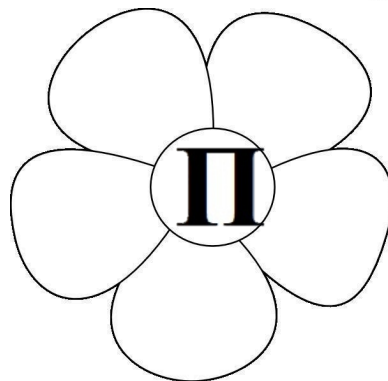
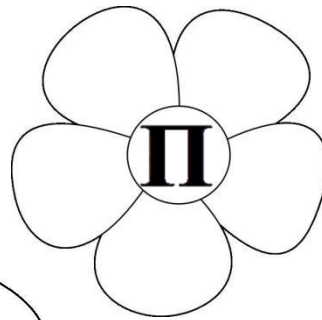
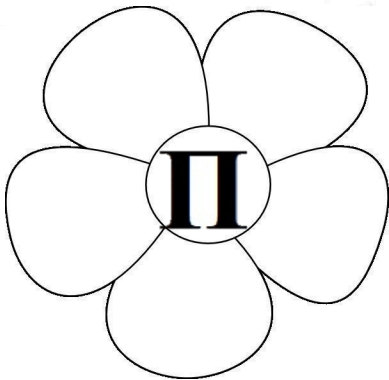
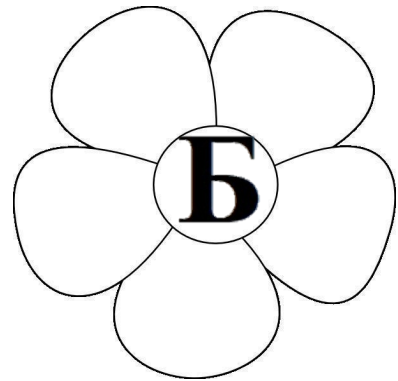
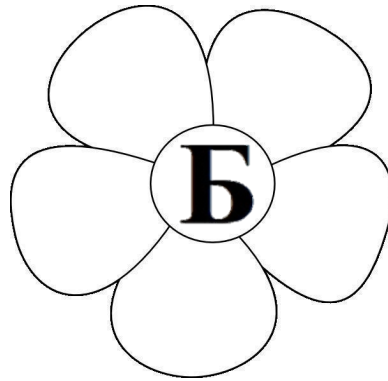
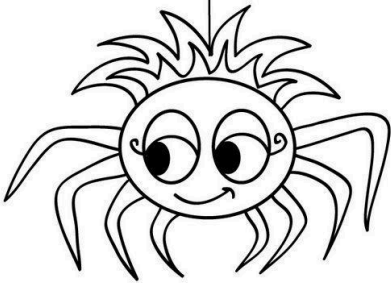

Обведи букву П квадратиком, букву Б – кружечком:

О П Н И Б Р Ю П Е І А И П Н І Б П

Розділи кубики між Борисом і Полінкою.

Читай склади на кубиках, придумуй слова з цими складами.

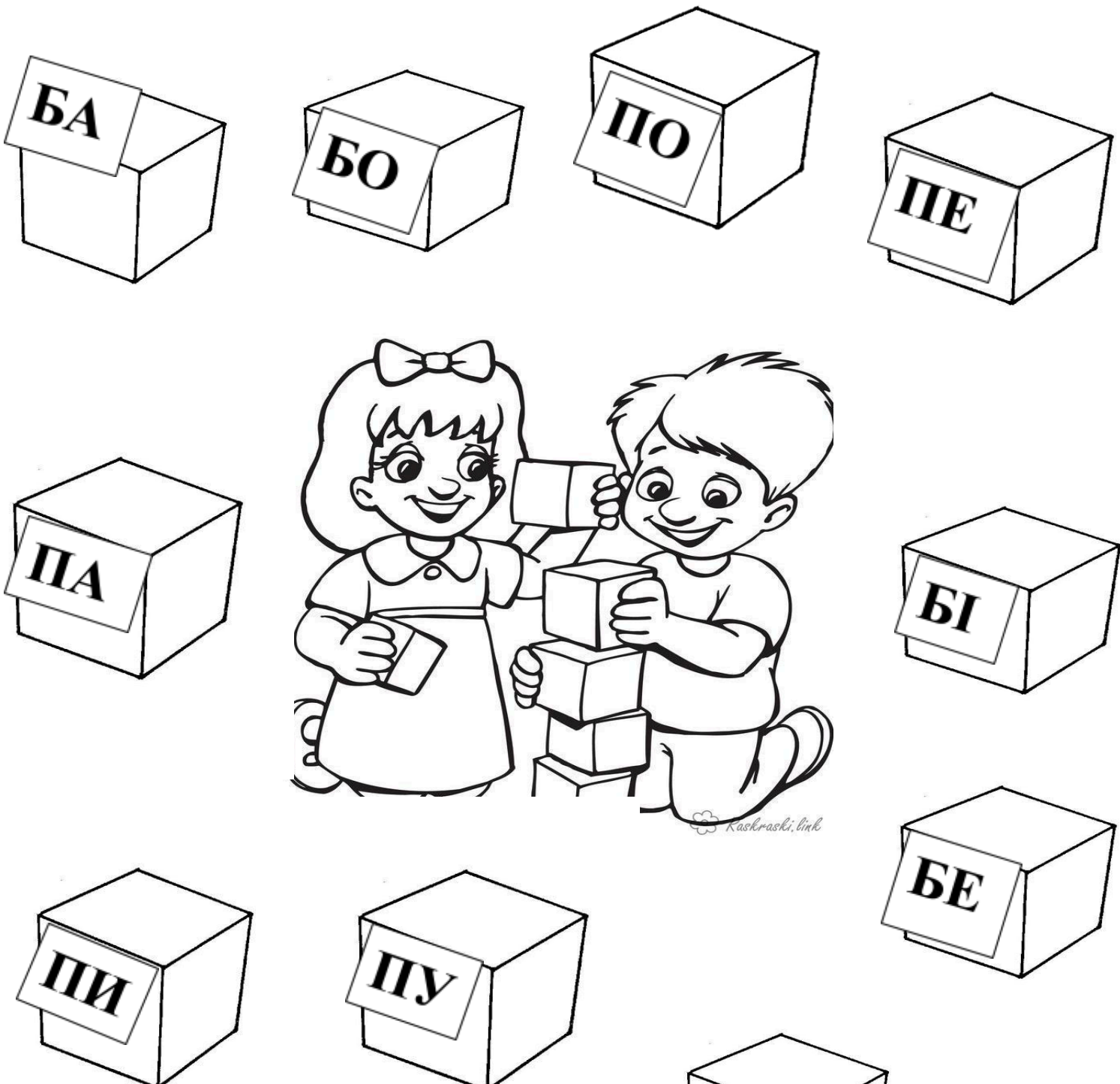

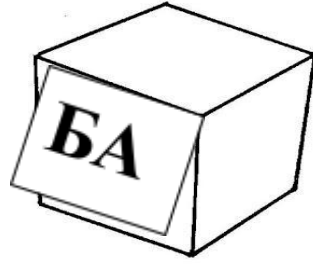
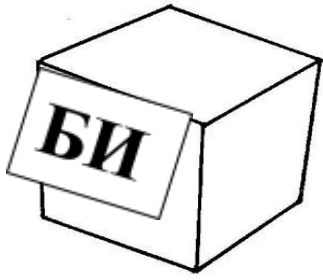

Читай склади і знаходь слово, яке починається цим складом, з'єднуй їх лінією

ПА

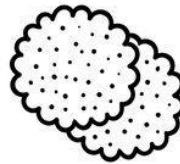

ПО

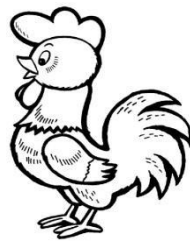

ПУ

ПЕ

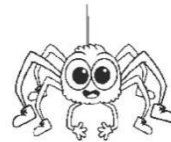

ПИ

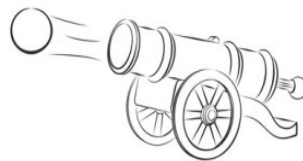

ПІ

БА

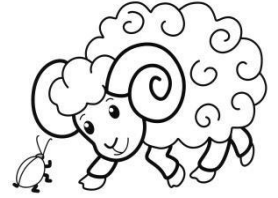

БО

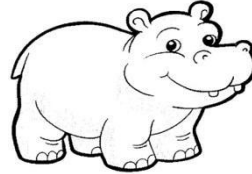

БУ



БЕ

БИ

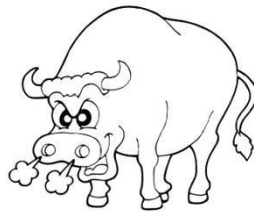

БІ

М

ЗВУКИ [М] – [Н]. Букви М, Н.

Малювали мавпенята
Мавпу-маму, мавпу-тата,
Малювали мальву квітку,
Будуть малярами дітки!

На довгу нитку намистинки
Настуся хоче нанизать,
Вона напевно буде з нами,
На нашім святі виступать

Н

Допоможи Настусі розібрати мило. Визначай перший звук на картинках та проведь лінії до відповідної букви





--	--	--

Місце звука [М] в словах : МЕД, СОМ, СУМКА

Місце звука [Н] в словах : СЛОН, КАНАТ, НОТА

З'єднай букви М, Н з намистинками і читай склади, що утворилися

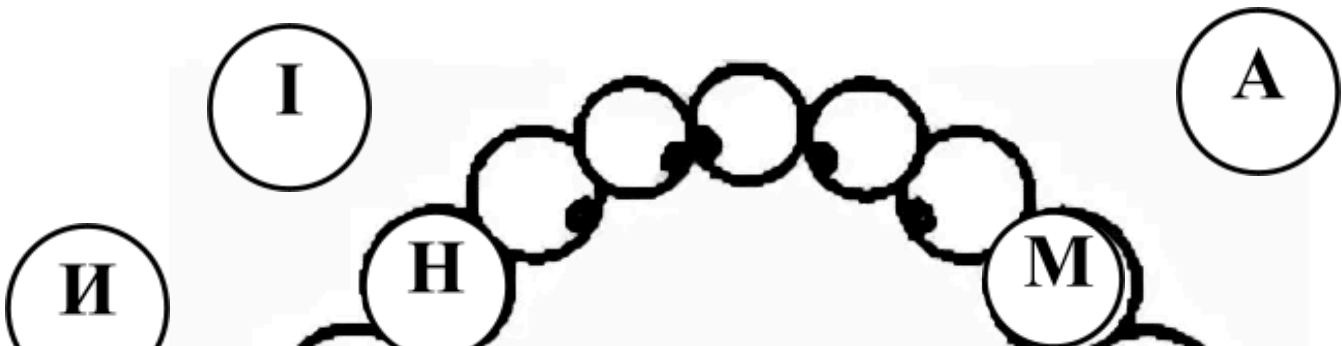

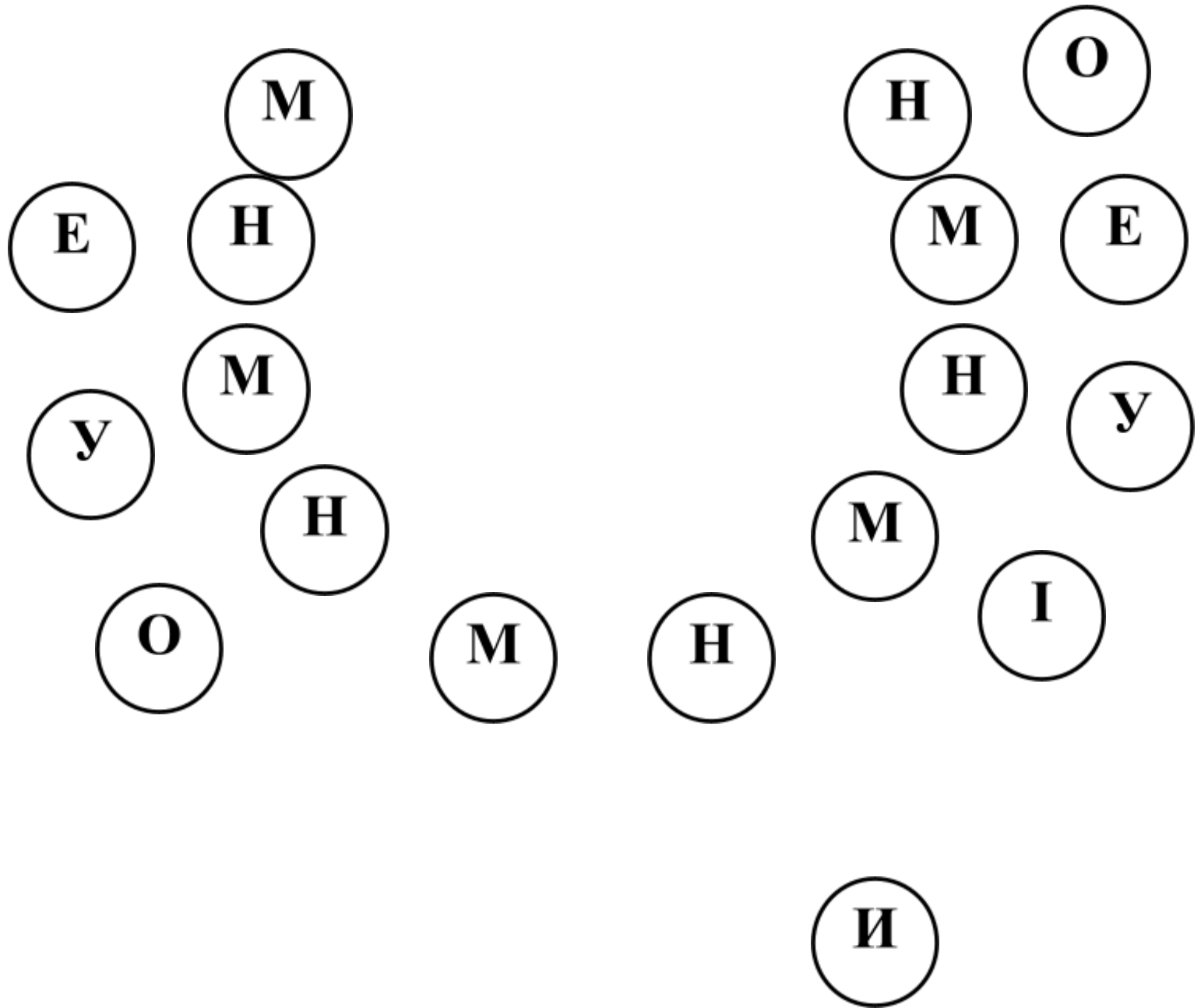

Обведи букву М червоним, а Н синім:

А О М Н Б У В М Н Б Н П І М М Е Н

Вправа «Дружба»

злите читання голосних звуків з приголосними і навпаки.

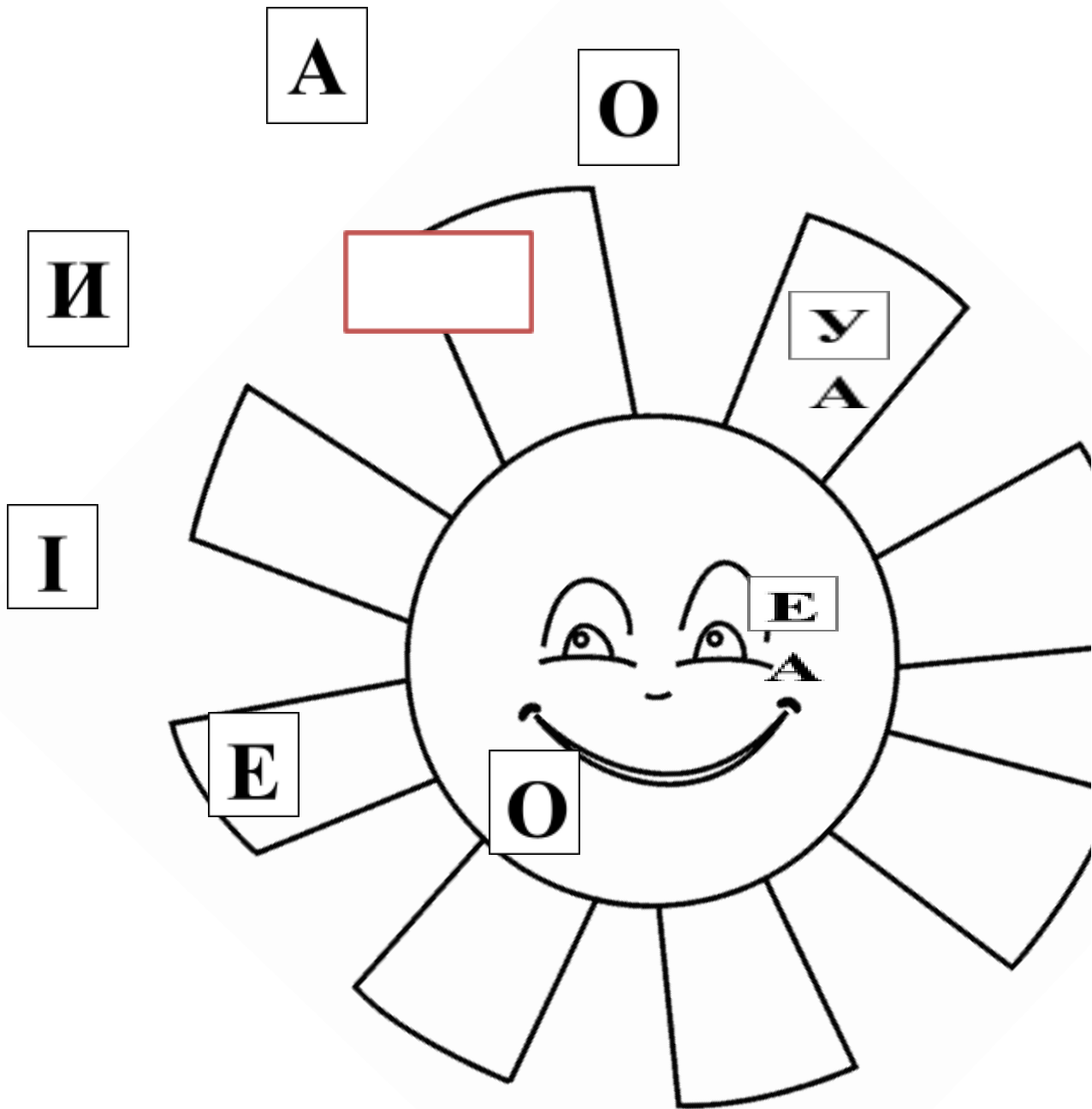

Придумай речення про сонечко, визнач в ньому

му:

Читай склади на машинках, придумуй з ними слова. Склади з буквою М зафарбовуй червоним, Н - синім

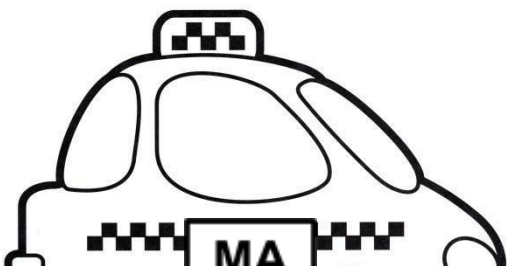

НО



Читай склади і знаходь слово, яке починається цим складом, з'єднай їх лінією

МА



МО

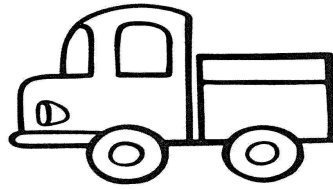

МУ

МЕ

МИ

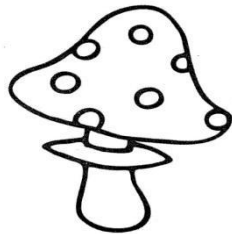

МІ

Читай слова та з'єднуй їх лінією з відповідними картинками

МАМА

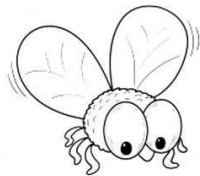

МОРЖ

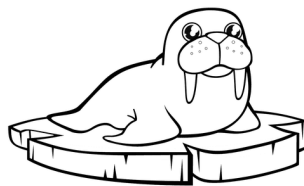

МУХА

МЕД



МИША



МІШОК

Читай написание та з'єднуй з тим, хто так голос подає:

МУ-МУ! БЕ! МЕ-МЕ! НО! НЯУ!

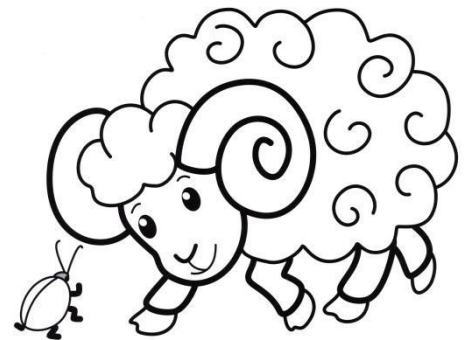
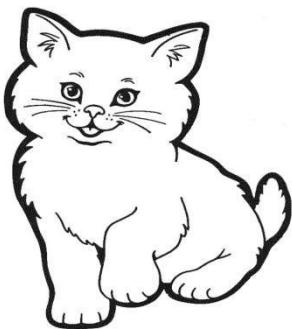
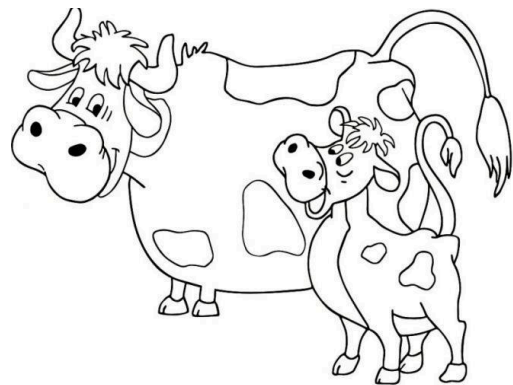
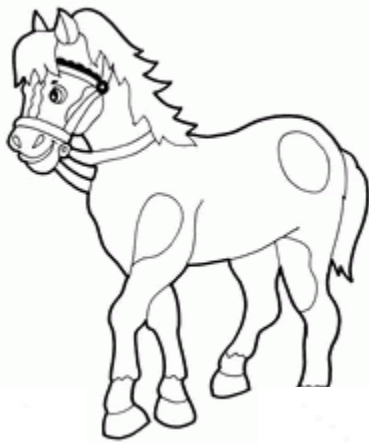

Читай склади і знаходь слово, яке починається цим складом, з'єднуй їх лінією

НА



НО

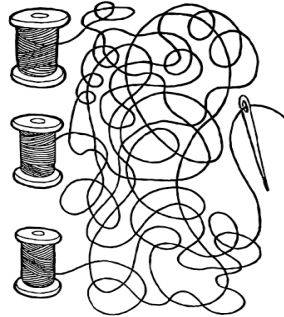

НУ



НЕ



НИ

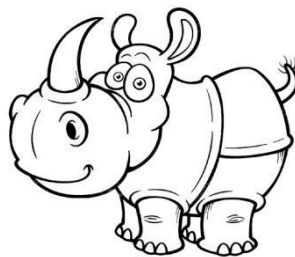

НІ

Працюємо з реченнями

Знайди схеми до речень:

Осінь. Часто йдуть дощі. Жовтіє листя. Діти збирають букети з листя. Павучок плете павутинку. Сонечко посміхається. Гарний день!

1. 

2. 

3. 

4. 

5. 

Придумай речення про осінь і намалюй його схему

ЗВУКИ [Т] – [Д]. Букви Т, Д.

T

Толя з татом вчить
юва
Туман, тополя і трава
Промовляти їх не лінь
Тітка, лікоть, тюк і тінь.

Дятел дерево довбав.
Дощик дятла не дістав;
У дуплі у дятла дім.
Дятленицям добре в нім

D

Познайомся з буквами Т, Д, зафарбуй їх.. Називай картинки, визначай перший звук і проводи доріжку до відповідного будиночку







--	--	--

Місце звука [Т] в словах : ТАНК, КІТ, ВАТА

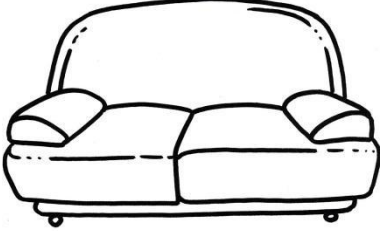
Місце звука [Д] в словах : ІНДИК , ДИМ, САД

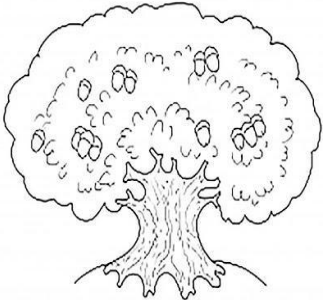
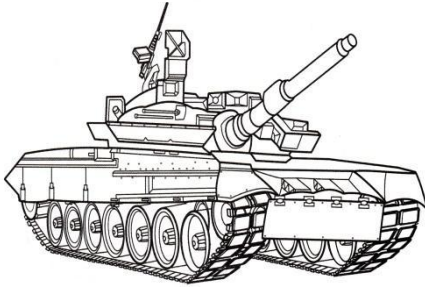
Пригадай, які бувають приголосні звуки і якою фішкою вони позначаються. Визначай перший звук і зафарбовуй відповідний квадратик

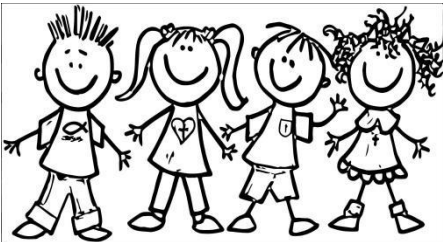
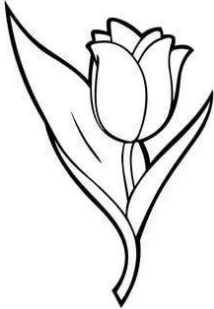
<p>ДІД</p>  <div data-bbox="354 848 587 938"> <input type="checkbox"/> = <input type="checkbox"/> - </div>	<p>ДИВАН</p>  <div data-bbox="852 848 1085 938"> <input type="checkbox"/> = <input type="checkbox"/> - </div>	<p>ДІВЧИНКА</p>  <div data-bbox="1347 848 1580 938"> <input type="checkbox"/> = <input type="checkbox"/> - </div>
<p>ДУБ</p>  <div data-bbox="354 1453 587 1543"> <input type="checkbox"/> = <input type="checkbox"/> - </div>	<p>ТАНК</p>  <div data-bbox="852 1453 1085 1543"> <input type="checkbox"/> = <input type="checkbox"/> - </div>	<p>ДЯТЕЛ</p>  <div data-bbox="1347 1453 1580 1543"> <input type="checkbox"/> = <input type="checkbox"/> - </div>
<p>ДІЖКА</p>  <div data-bbox="354 2016 587 2105"> <input type="checkbox"/> = <input type="checkbox"/> - </div>	<p>ДІТИ</p>  <div data-bbox="852 2016 1085 2105"> <input type="checkbox"/> = <input type="checkbox"/> - </div>	<p>ТЮЛЬПАН</p>  <div data-bbox="1347 2016 1580 2105"> <input type="checkbox"/> = <input type="checkbox"/> - </div>

Обведи букву Т чорним кольором, а Д – коричневим:

Т Д П М О Т Н Г Д А У Д І Т Ї Т Ь Д

Читай склади на жолудях. Шляпки жолудів, на яких є буква Т розфарбуй зеленим, а Д - коричневим

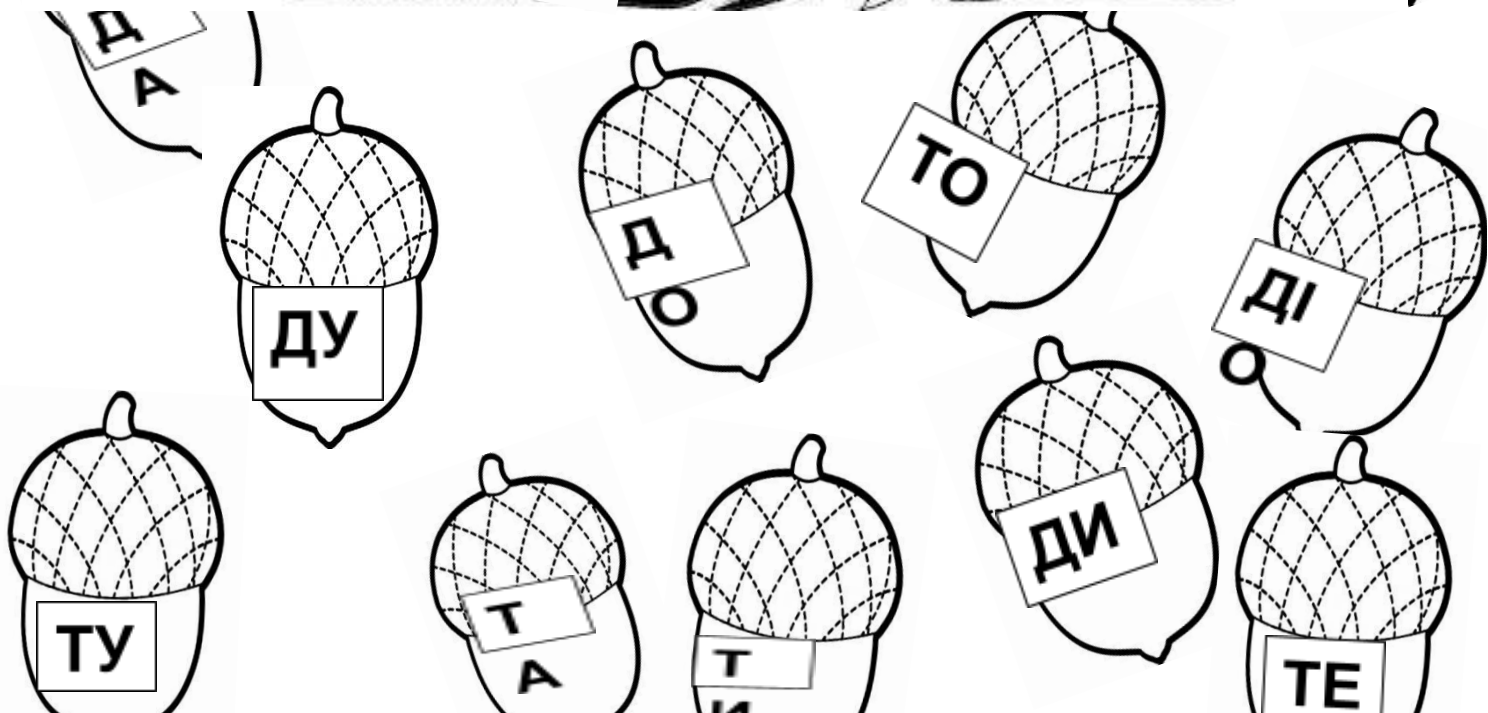
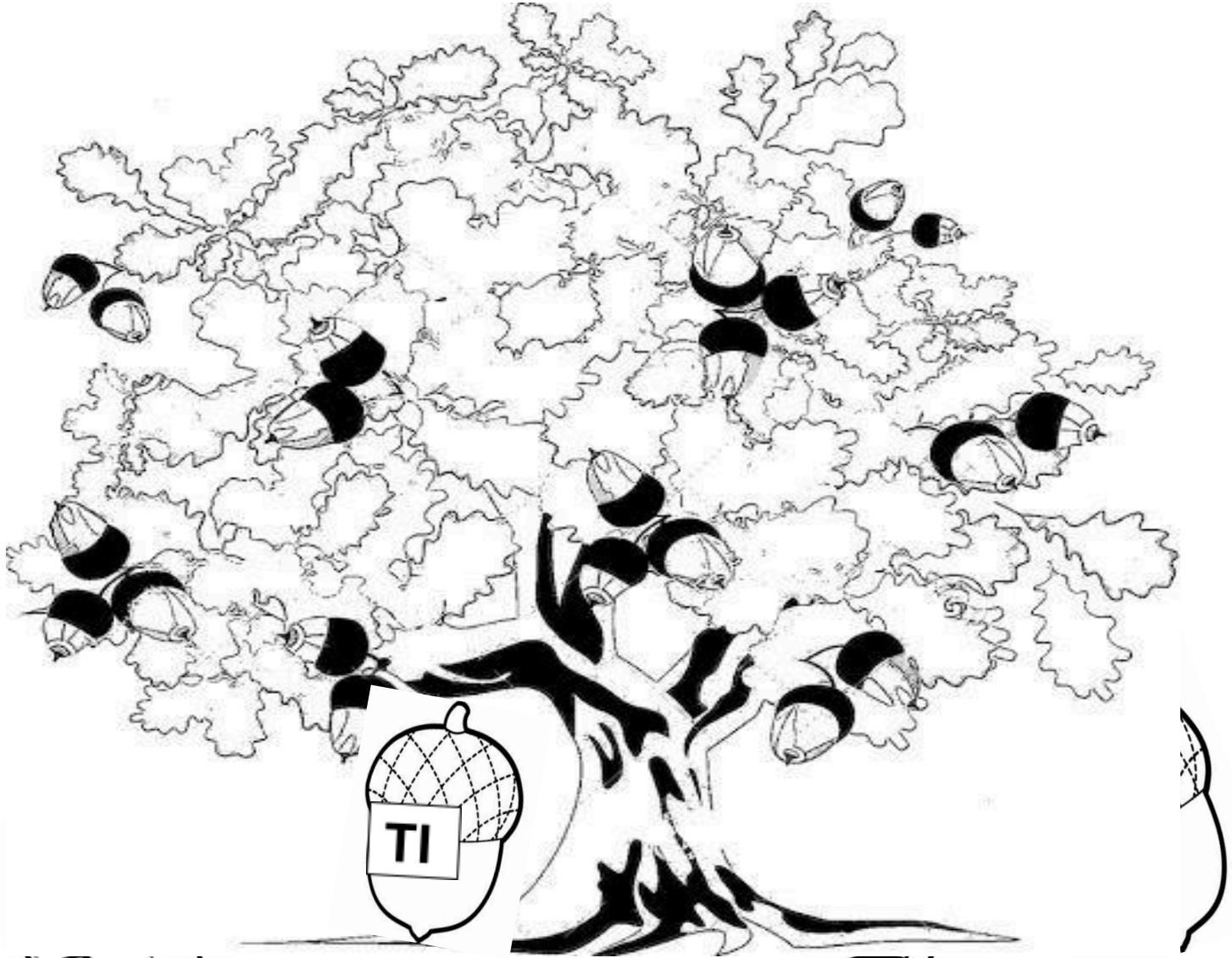

Читай склади і знаходь слово, яке починається цим складом, з'єднуй їх лінією

ТА

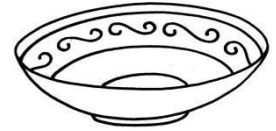

ТО

ТУ

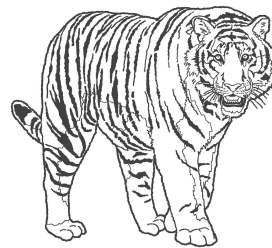

ТЕ

ТИ

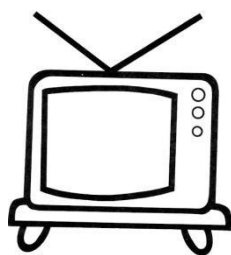

ТІ

ДА

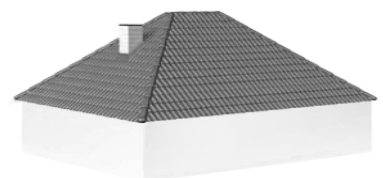

ДО

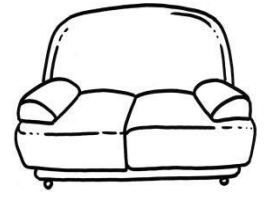

ДУ

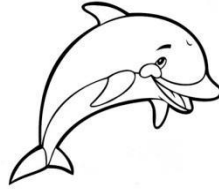

ДЕ



ДИ

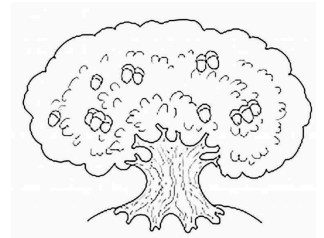

ДІ

Читай слова та з'єднуй їх лінією з відповідними картинками

ДАХ



ДОЩ



ДУШ

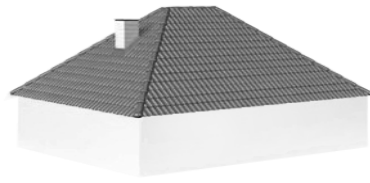

ДІД

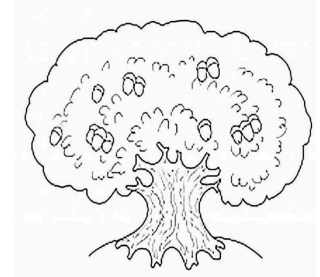

ДИМ



ДІМ

ДУБ

ТАНК



ТОРТ



ТУЗ

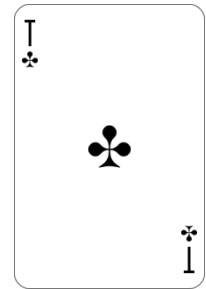
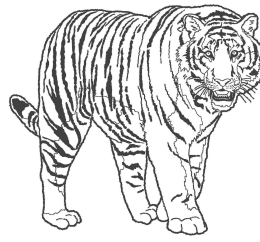

ТАЗ

ТИГР

ТІНЬ

Звуковий ланцюжок

Збери звуковий ланцюжок. Кожне наступне слово повинно починатися з звука, яким закінчується попереднє слово:

А

The illustrations are arranged in a grid-like fashion:

- Top left: Fishbowl with fish.
- Top middle: Acorn.
- Top right: Whale.
- Middle: Flower.
- Bottom left: Knife.
- Bottom middle: Fishing net.
- Bottom right: Smartphone.
- Bottom right (lower): Elderly man with a cane.

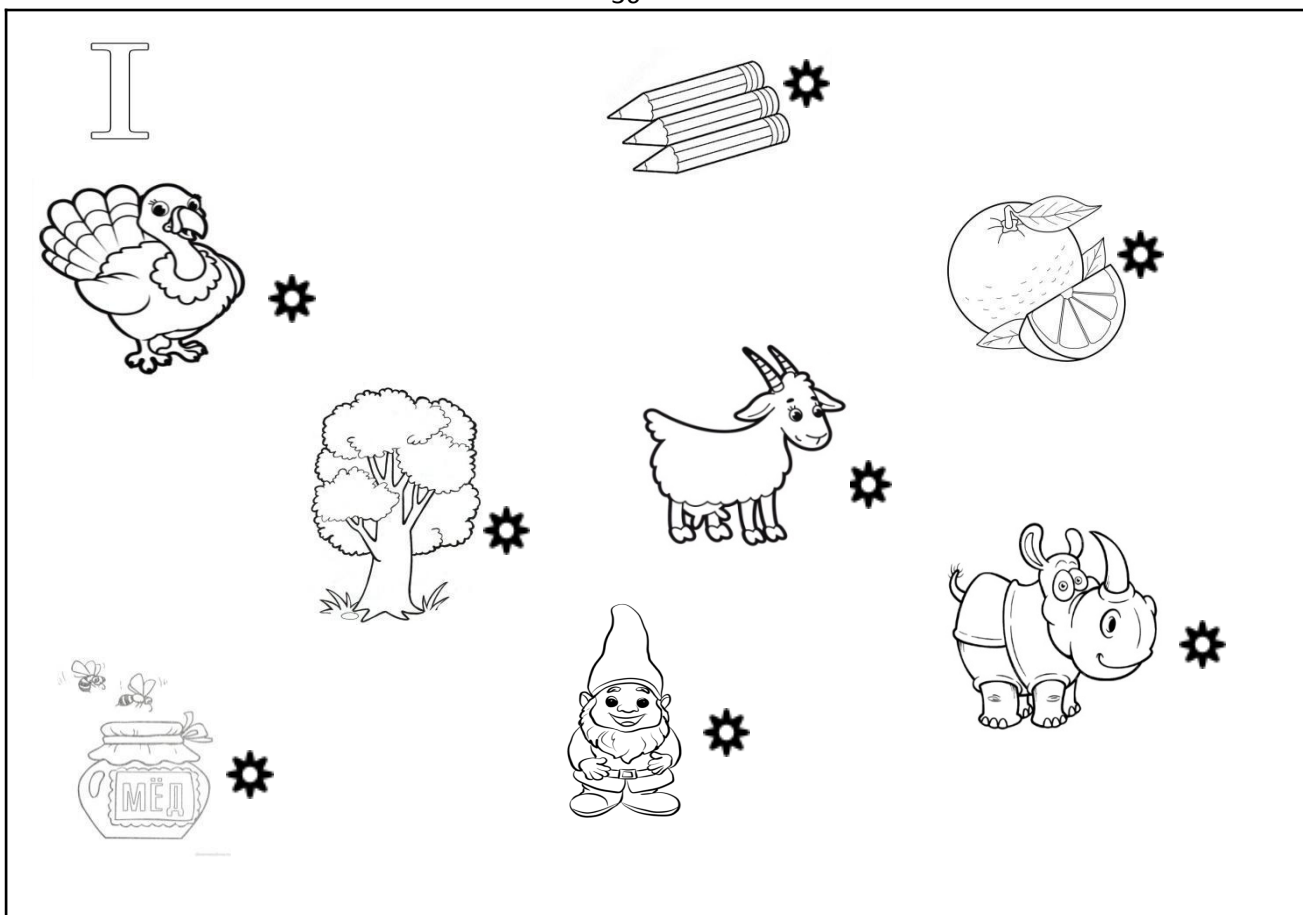

Ф

ЗВУКИ [Ф] – [В]. Букви Ф, В.

Факір на флейті файно
грає
І фламінго забавляє.
А жираф біля фонтану
Розмовляє із фазаном

Вовк до школи не
ходив
Вовк уроків не учив.
Не читав і не писав
І по нотах не співав
Так нічого і не знав.

В

Познайомся з буквами В, Ф, розфарбуй їх. Пограємо в футбол: називай слова на м'ячиках, визначай перший звук і «забивай гол» у відповідні ворота

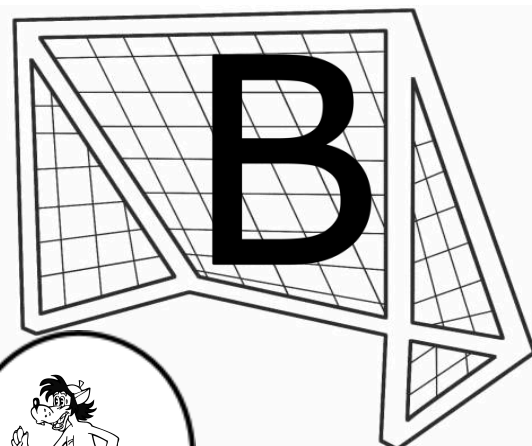
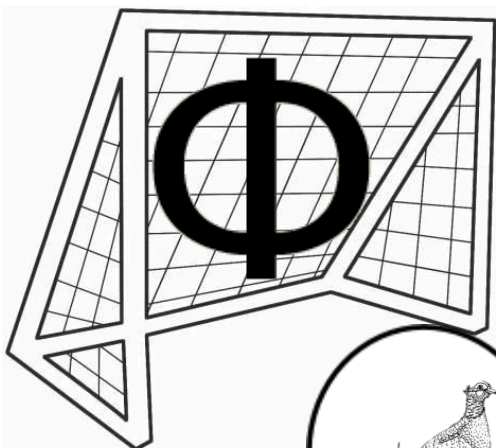



--	--	--

Місце звука [Ф] в словах : **ФЕН, ШАРФ, КОФТА**

Місце звука [В] в словах : **ВОДА, КАВУН, УДАВ**

Виконай звуковий аналіз слів, позначаючи звуки в клітинках, а потім спробуй підписати слово буквами

<table border="1"> <tr> <td></td> <td></td> <td></td> </tr> </table>				<table border="1"> <tr> <td></td> <td></td> <td></td> <td></td> </tr> </table>				

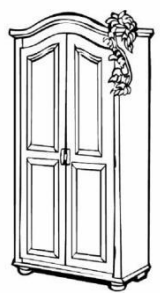

--	--	--	--



--	--	--	--	--	--

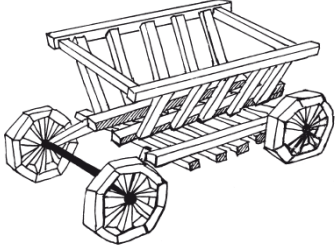

--	--	--



--	--	--	--



--	--	--	--



--	--	--	--	--

Розтав квіточки по відповідних вазонах, читаючи склади на них

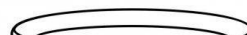
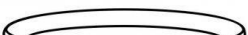
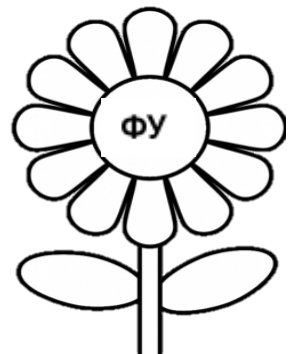
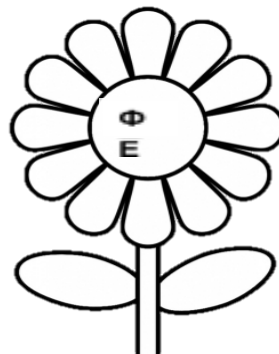
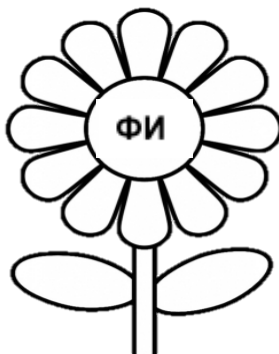

ФІ

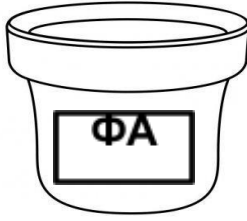

ФІ

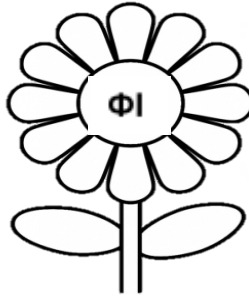

ФЕ

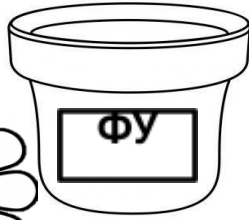
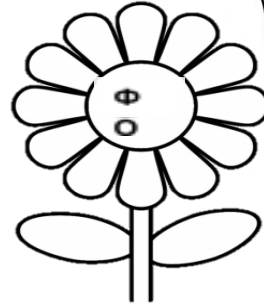
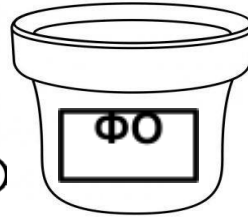

Читай склади, знайди кожній рибиці своє відерце:

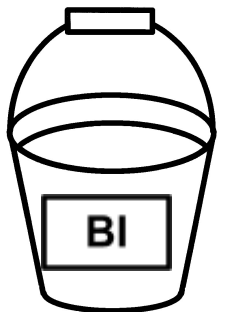
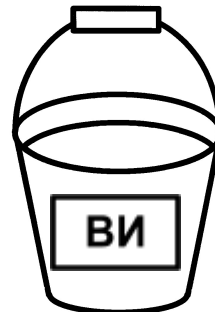
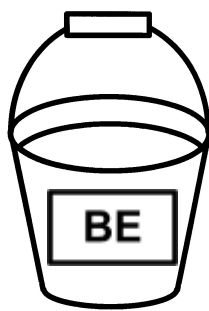
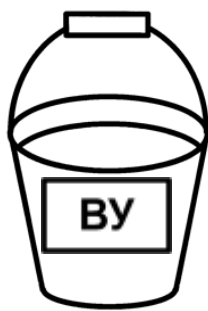
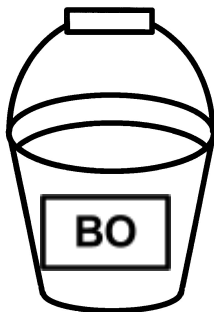
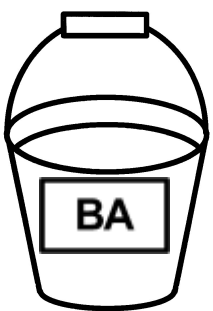
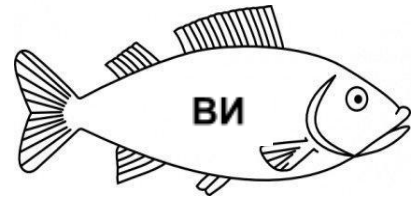
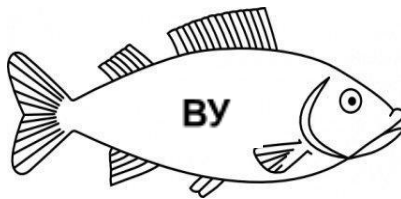
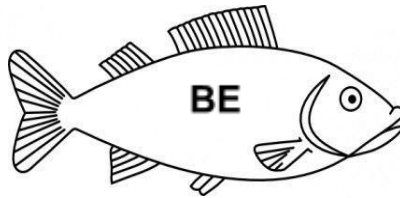
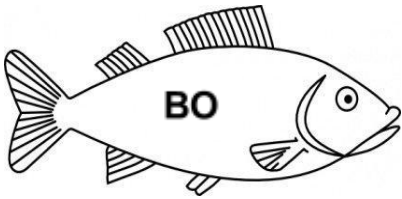
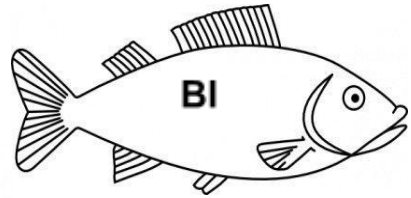
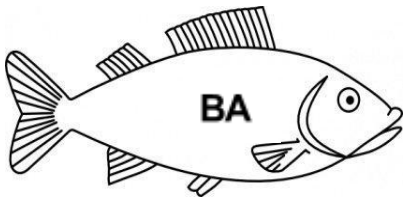

Читай слова (склади) та з'єднуй їх лінією з відповідними картинками

ФА-ТА

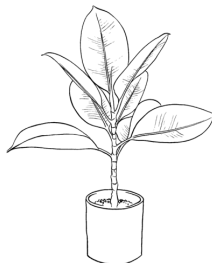

ФО-НТАН



ФУТ-БОЛ

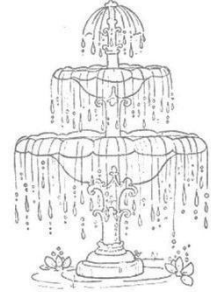

ФЕН

ФИ-КУС

ВА-ТА



ВО-ДА



ВУ Ж

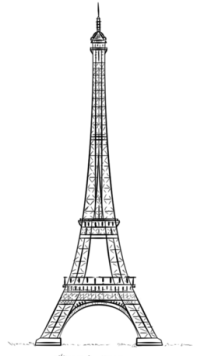

ВЕ-ЖА**ВИ-ДРА****ВІ-КНО****ЗВУК [К]. БУКВА К.**

Квочка із курчатами

Качці з каченятами:

- Куд-куди?

- На каруселі,

там де коники веселі,

Кататися!

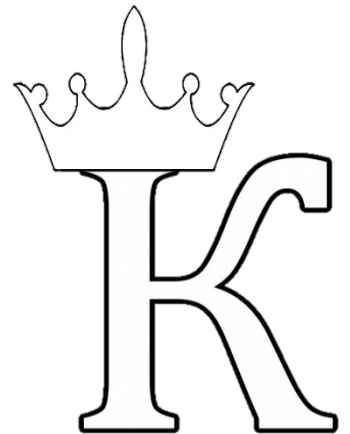
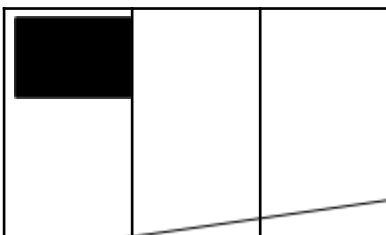
*Познайомся з королівською буквою К, зафарбуй її та корону.**Називай слова-картинки. визначай місце звука [К] в словах і проводь відповідну лінію (смужки вгорі), потім визнач кількість складів та проведи відповідну лінію до смужки внизу, за зразком.***К****К****К**

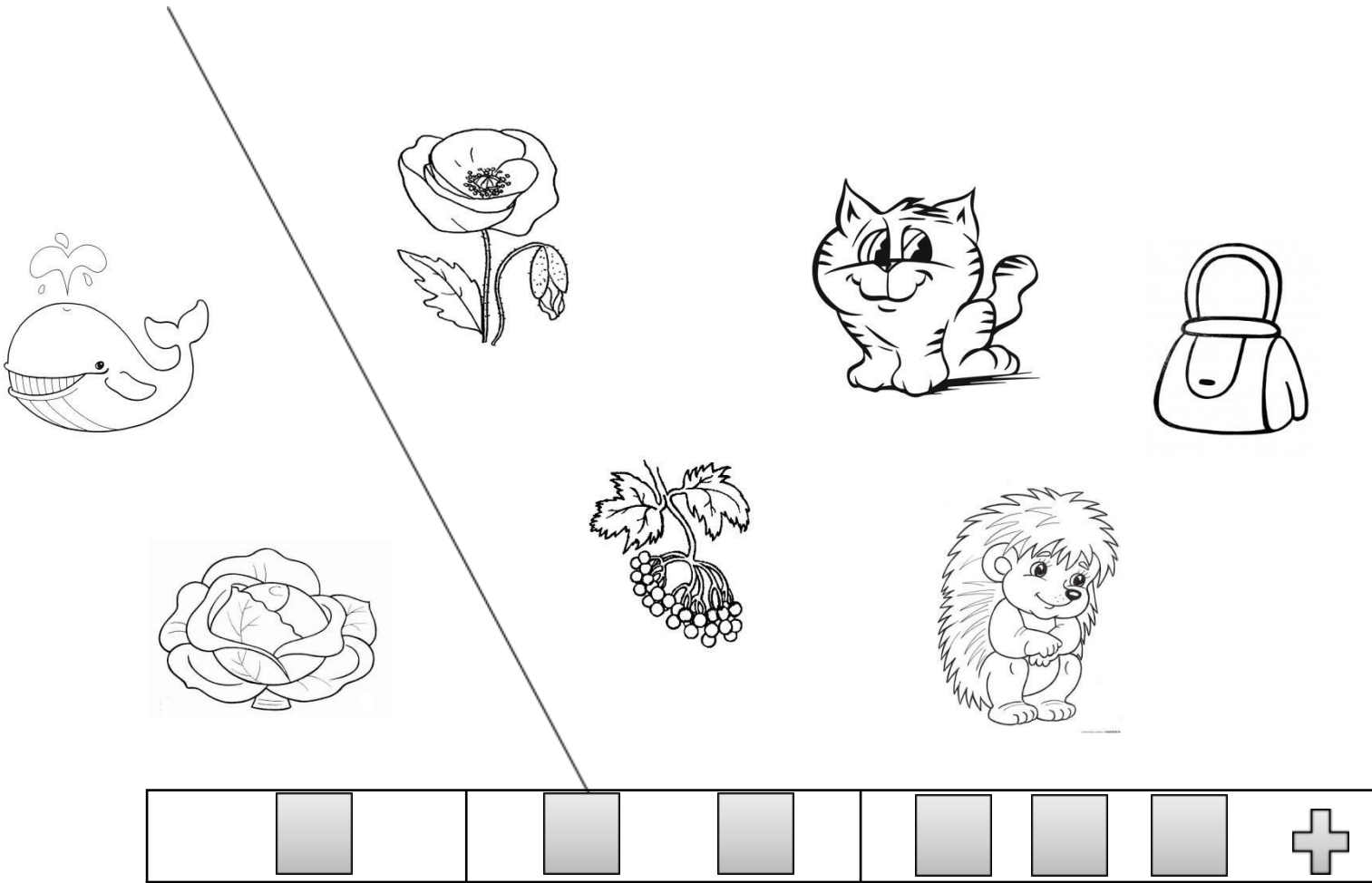

Подаруй Котику клубочки , на яких написані склади з буквою К. Розфарбуй їх, читаючи склади і придумуючи слова з цими складами

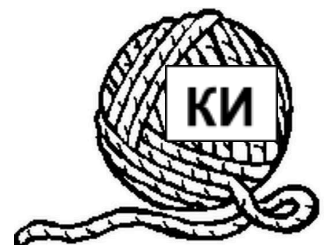
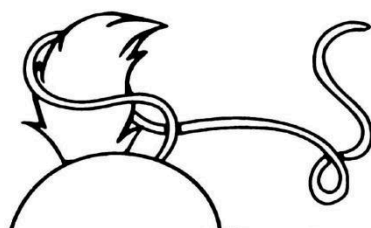
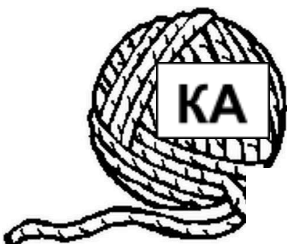
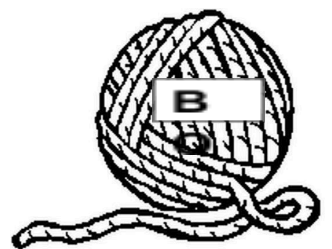
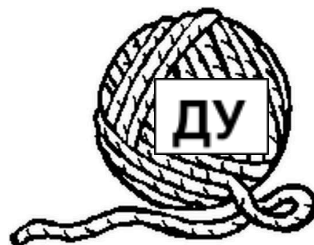
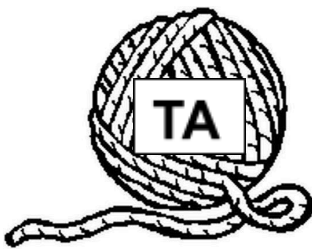

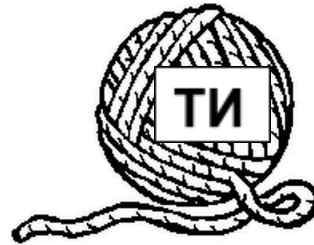
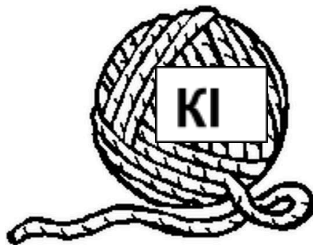
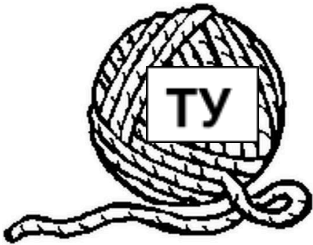
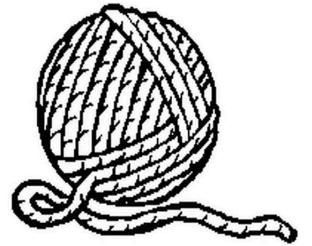
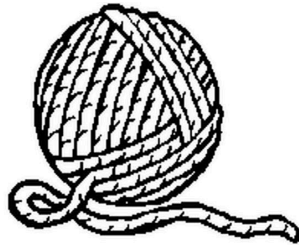
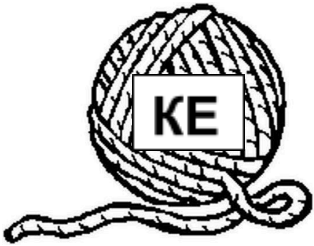
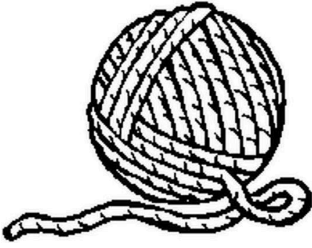

Виконай звуковий аналіз слів, позначаючи звуки в клітинках, а потім спробуй підписати слово буквами

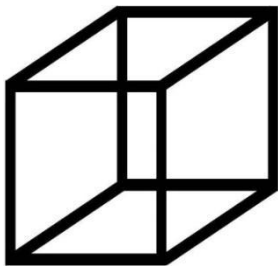

--	--	--



--	--	--

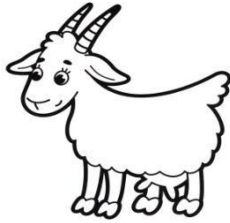

--	--	--	--



--	--	--	--	--



--	--	--



--	--	--	--

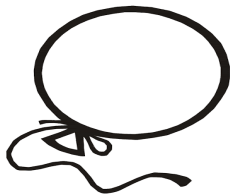

--	--	--	--	--



--	--	--	--	--

Прочитай слова і з'єднай з картинкою хто так голос подає

КВА-КВА!

КАХ-КАХ!

КУ-КУ!

КО-КО-КО!

КУ-КУ-ПІ-КУ!

КРЯ!

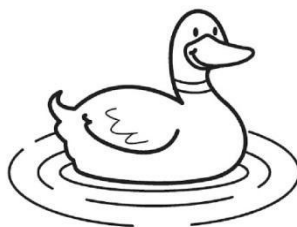
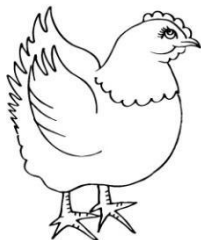

Роздай кульки дітям. Читай склади і проведь ниточку до дитини, в імені якої є такий склад

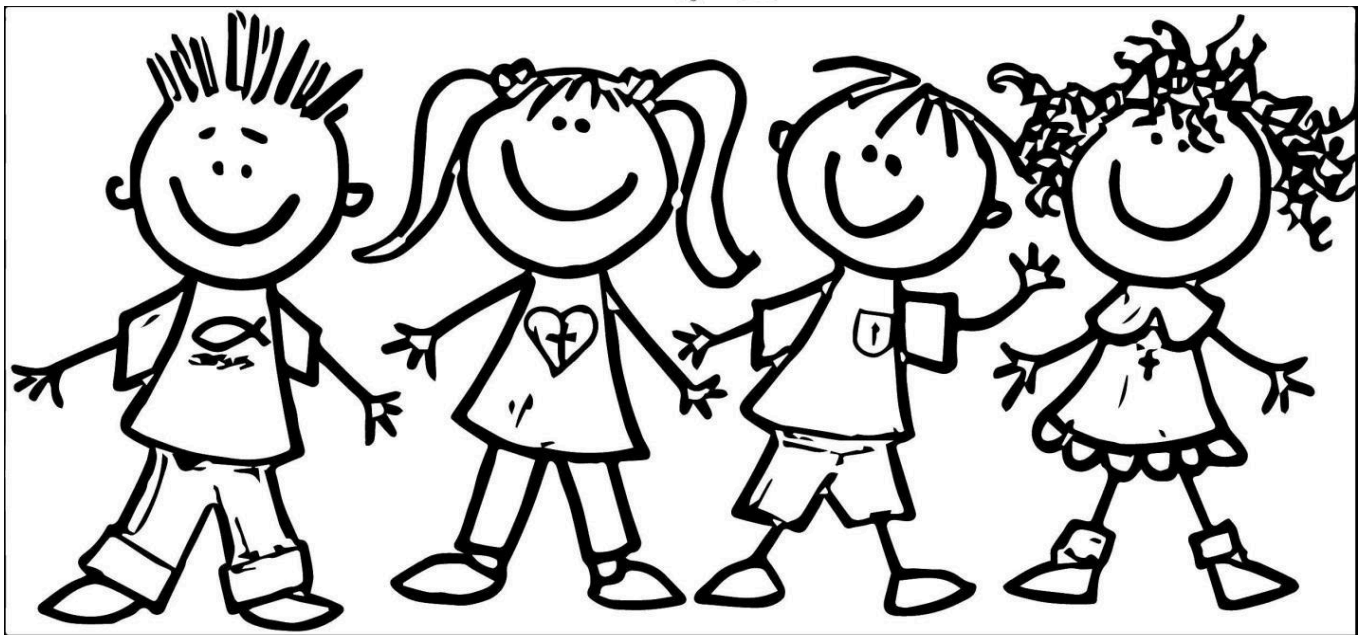
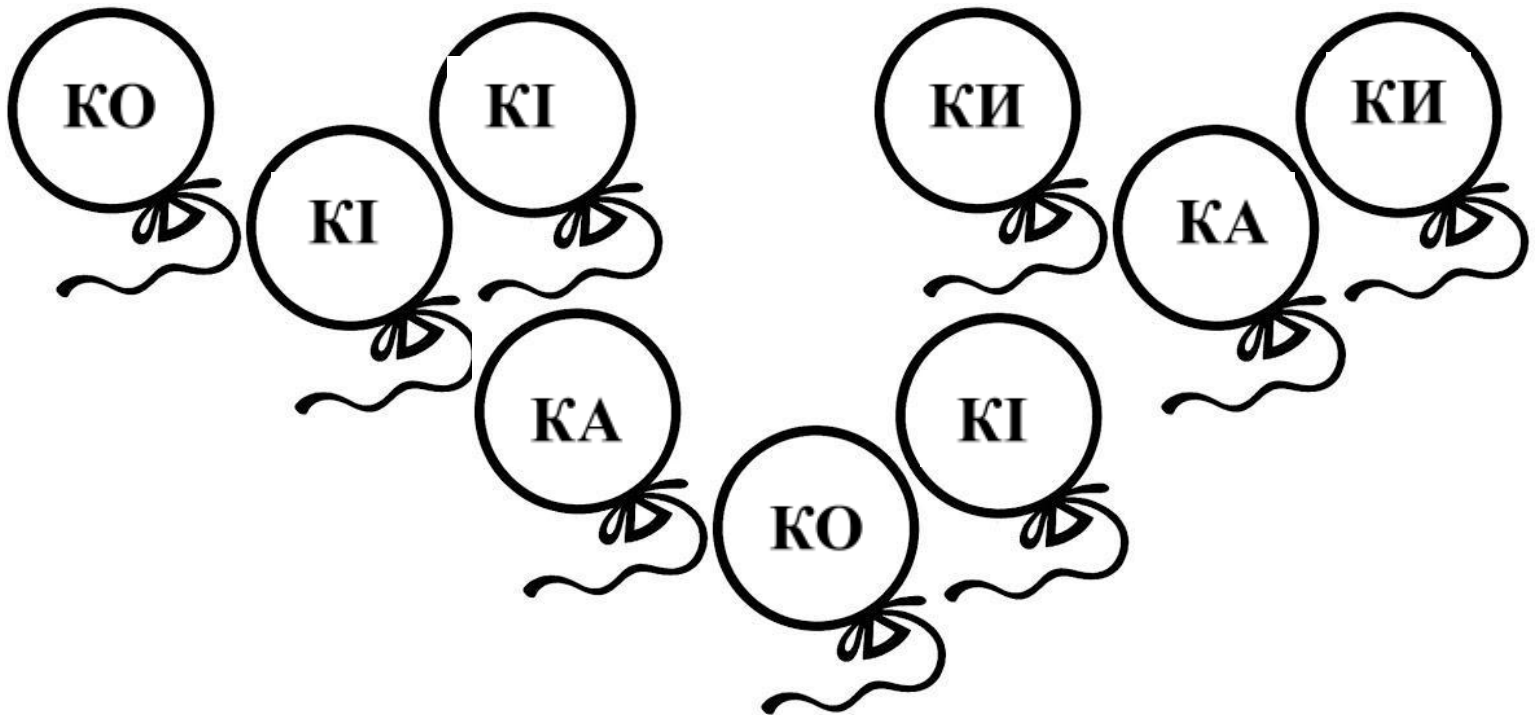

КОЛЯ

КАТЯ

МИКИТА

КІРА

Читай слова та з'єднуй їх лінією з відповідними картинками

КАВА

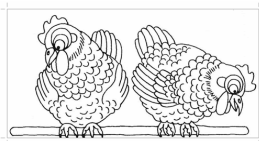

КІТ



КОЛЕСО



КОЗА



КУРИ



КЕКС

КОШИК



КІНЬ

КУБ



КЕДИ

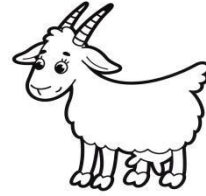

КИТ



КАША

КАСТРУЛЯ



— 0 — — 0



КУРКА

— 0 — — 0 —

КАПУСТА



— 0 — — — 0 = 0

КІШКА

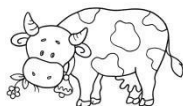

— 0 — 0 — 0



КАШТАН

— 0 — 0 — — 0



КЕНГУРУ

= 0 --- 0



КОРОВА

- 0 --- 0 - 0

Г

ЗВУКИ [Г] – [Г]. Букви Г, Г

Гуси гелготали біля ганку
Гречно всім бажали: «Доброго ранку!»

Г



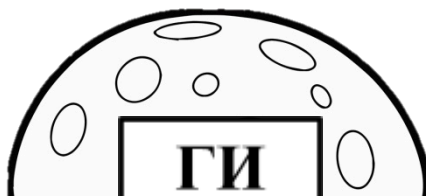
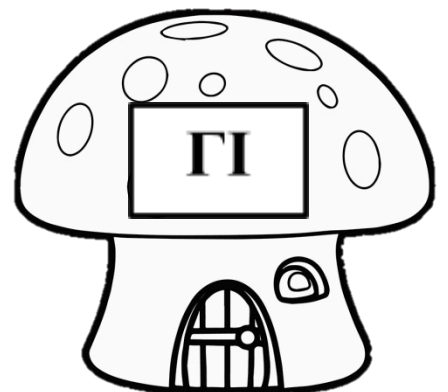
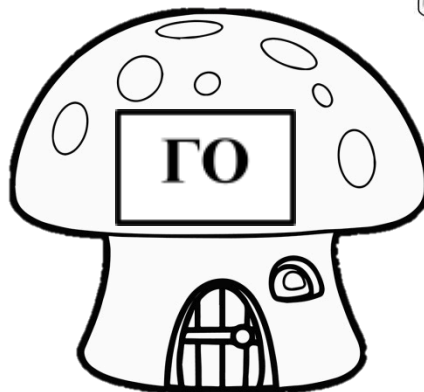
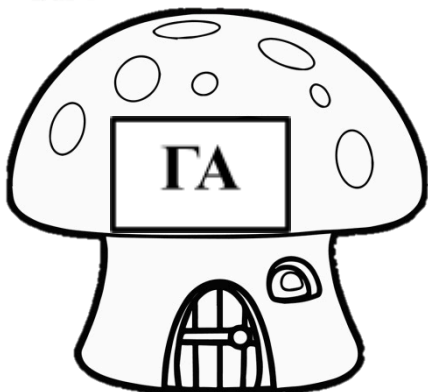
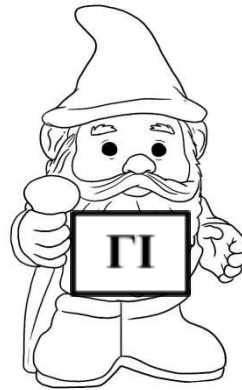
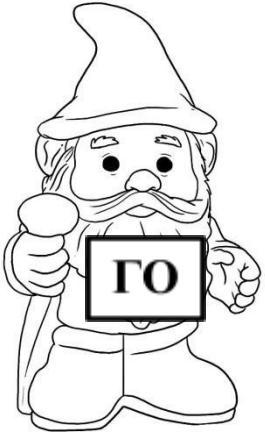

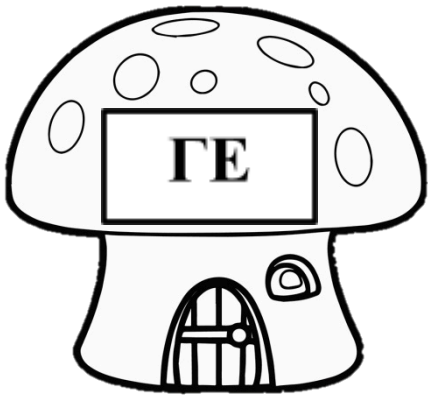
Познайомся з буквами Г та Г. Читай склади та розселяй гномів до відповідних будиночків







ГУ







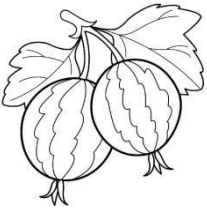

Виконай звуковий аналіз слів, позначаючи звуки в клітинках, а потім спробуй підписати слово буквами

 <table border="1" data-bbox="153 1032 818 1133"> <tr> <td></td> <td></td> <td></td> <td></td> </tr> </table>					 <table border="1" data-bbox="847 1039 1513 1144"> <tr> <td></td> <td></td> <td></td> <td></td> </tr> </table>						
 <table border="1" data-bbox="153 1491 818 1619"> <tr> <td></td> <td></td> <td></td> <td></td> </tr> </table>					 <table border="1" data-bbox="847 1491 1513 1619"> <tr> <td></td> <td></td> <td></td> <td></td> <td></td> <td></td> </tr> </table>						

 <table border="1" data-bbox="153 2063 818 2163"> <tr> <td></td> <td></td> <td></td> <td></td> </tr> </table>					 <table border="1" data-bbox="863 2063 1513 2163"> <tr> <td></td> <td></td> <td></td> <td></td> </tr> </table>				

											
<table border="1" style="width: 100%; height: 40px; border-collapse: collapse;"> <tr> <td style="width: 20%;"></td> <td style="width: 20%;"></td> <td style="width: 20%;"></td> <td style="width: 20%;"></td> <td style="width: 20%;"></td> </tr> </table>						<table border="1" style="width: 100%; height: 40px; border-collapse: collapse;"> <tr> <td style="width: 20%;"></td> <td style="width: 20%;"></td> <td style="width: 20%;"></td> <td style="width: 20%;"></td> <td style="width: 20%;"></td> </tr> </table>					

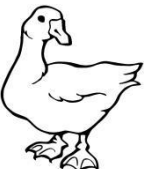
Читай склади та з'єднуй з картинкою, назва якої починається з цього складу

ГА				
ГУ				
ПІ				
ПИ				
ГО				
ГЕ				
ҐА				
ҐУ				

Читай слова та з'єднуй їх лінією з відповідними картинками та звуковим аналізом цього слова

ГАРАЖ

— 0 = 0

ЃАВА

— 0 — 0

Ѓуля

— — 0 —

ГУБИ

— 0 — 0 —









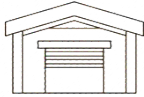

ГОЛУБ

— 0 — 0

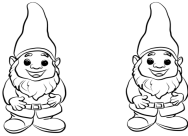
ГРИБ

— 0 — 0 —

Читай слова та з'єднуй їх лінією з відповідними картинками та звуковим аналізом

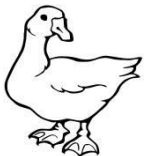
ГАРБУЗ		- 0 - 0 -
ГУСАК	 	- 0 - - 0 -
ГЕРАНЬ		- - 0 -
ГНОМИ		- 0 - 0 -
ГРИБ		0 - - 0 -
ГОЛУБ		- 0 - 0 =
АҒРУС		- 0 - 0
ГАРАЖ		- - 0 = 0 - 0 =
ҒАВА		- - 0 - 0
ГРЕБІНЕЦЬ		= 0 - 0 - 0
Ғудзик		- 0 - 0 - 0 =
ПІТАРА		- 0 - 0 -

ГОРОБЕЦЬ



- 0 - 0 -

«Звукові намистинки» - з'єднай намистинки за зразком.

Збери намистинки, з'єднуючи їх так, щоб кожне наступне слово починалось таким звуком, яким закінчувалось попереднє.

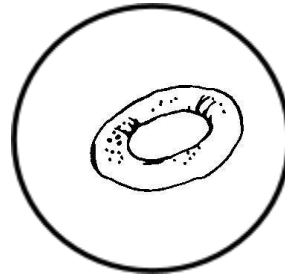
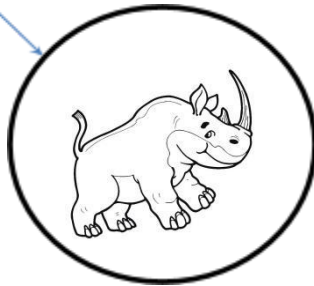
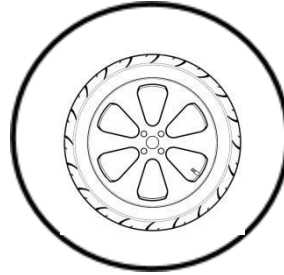
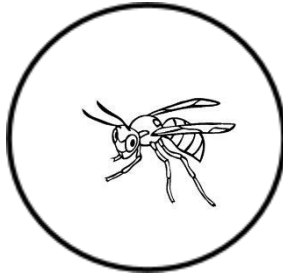
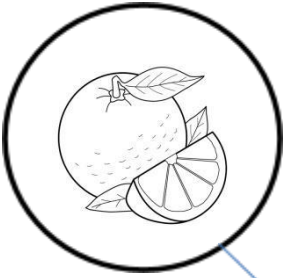

ЗВУК [Х]. БУКВА Х.

Хихотали дітлахи:
 Ха-ха-ха та хи-хи-хи
 Хо-хо-хо та хе-хе-хе!
 Посміховесько яке!

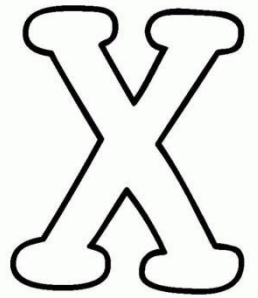

Познайомся з королівською буквою Х, зафарбуй її.

Називай слова-картинки. визначай місце звуку [Х] в словах і проведь відповідну лінію (смужки вгорі), потім визнач кількість складів та проведи відповідну лінію до смужки внизу

Х

Х

Х

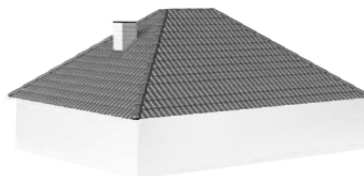
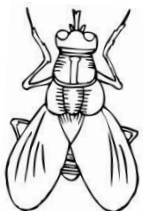
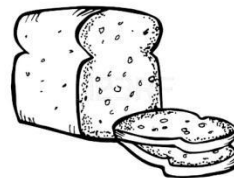
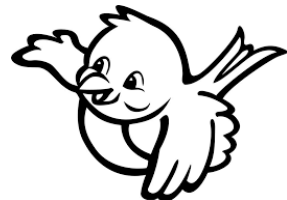
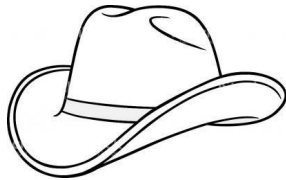

археолог



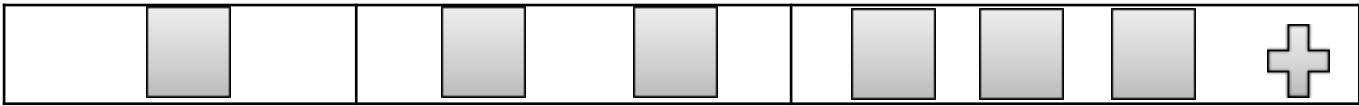

Обведи букву Х кружечком

Т К Г М А Х Д К Х Х Н П І Х Г Х О



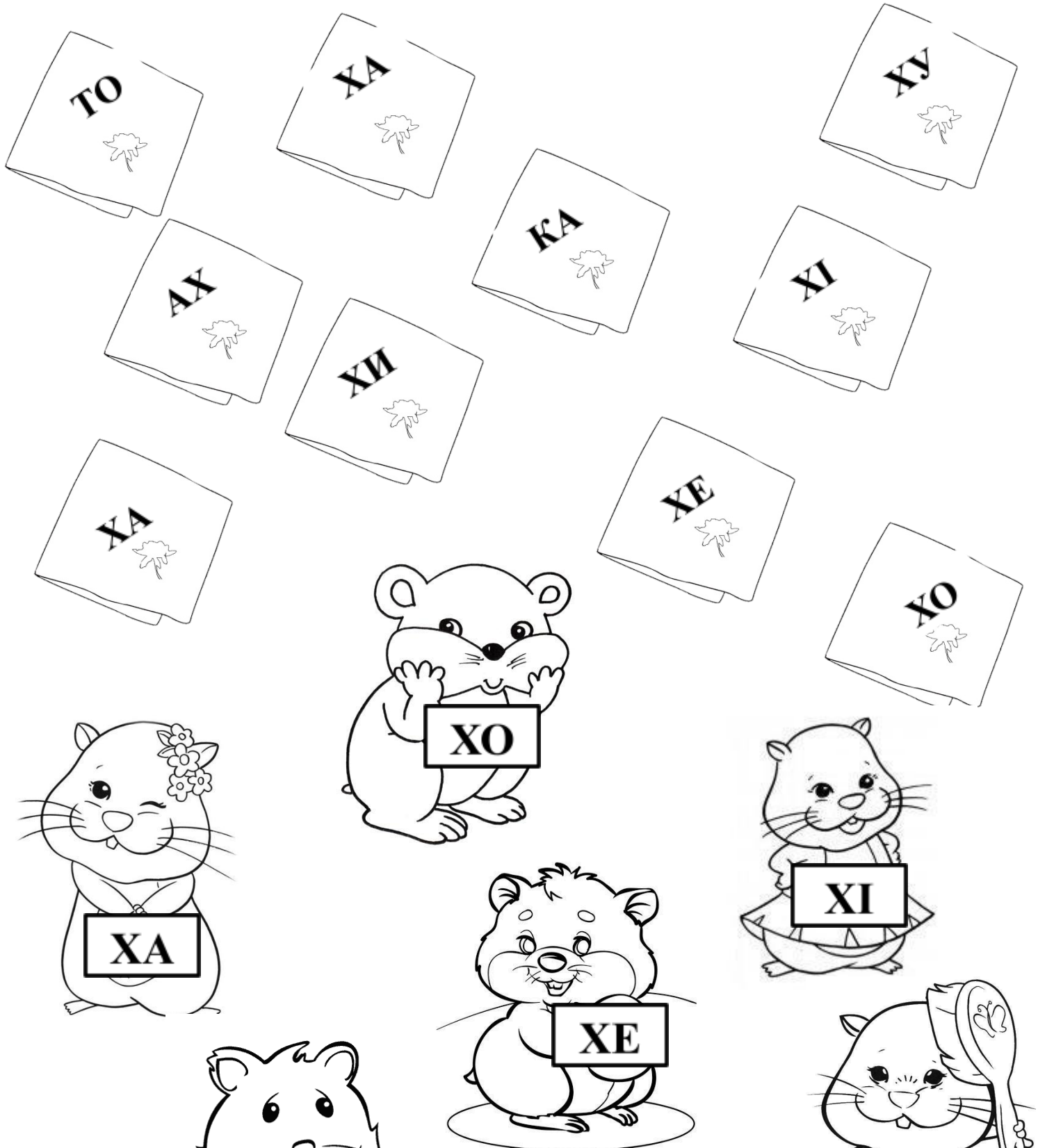

Роздай хусточки Хом'ячкам



XУ

XИ

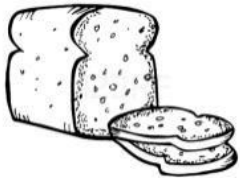
Виконай звуковий аналіз слів, позначаючи звуки в клітинках, а потім спробуй підписати слово буквами

 <table border="1" data-bbox="150 1050 810 1164"> <tr> <td></td> <td></td> <td></td> <td></td> </tr> </table>					 <table border="1" data-bbox="842 1050 1506 1164"> <tr> <td></td> <td></td> <td></td> <td></td> <td></td> </tr> </table>					
 <table border="1" data-bbox="150 1621 810 1736"> <tr> <td></td> <td></td> <td></td> <td></td> </tr> </table>					 <table border="1" data-bbox="842 1621 1506 1736"> <tr> <td></td> <td></td> <td></td> </tr> </table>					

Читай слова та з'єднуй їх лінією з відповідними картинками

<p>ХА-ТА</p>	
---------------------	---

ХО-БОТ



ХУР-МА



ХІ-МІК



ХЕ К

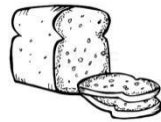

ХЛІБ

Читай слова та з'єднуй їх лінією з відповідними картинками

ХАТИНКА

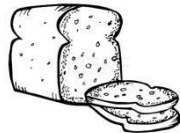

ХРУЦ

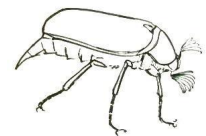

ХЛІБ

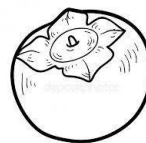

ХОМЯК



ХВІСТ



ХУРМА

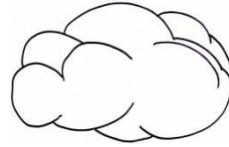

ХМАРА

ХАМЕЛЕОН

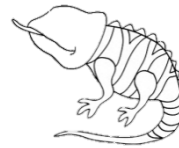

ХОКЕЇСТ

ХОБОТ

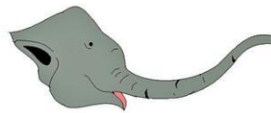

ХЛОПЧИК

ХАЛАТ



ХУДОЖНИК



ХОЛОДИЛЬНИК

Встав пропущені букви

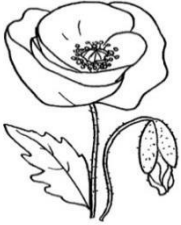

М

К

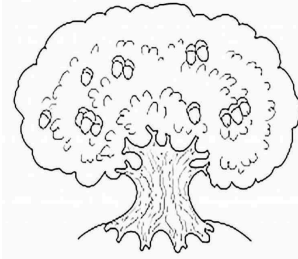

Д

Б

К

Т

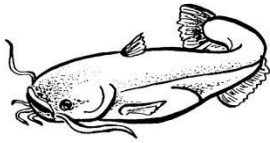
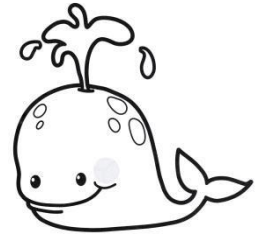

С

М



В

Ж

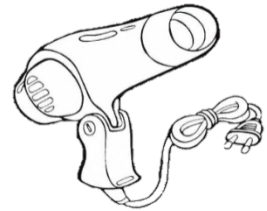

Ф

Н

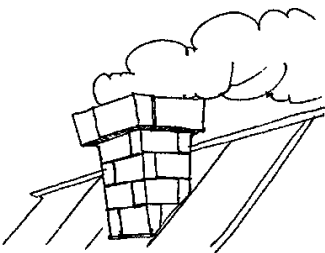

Д

М



Д

М



К

Т



С

П



Н

С

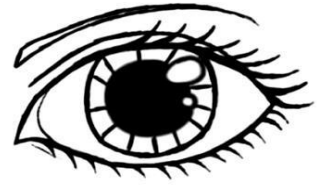

К

Встав пропущені букви



В

Д



К

В



К

Д



Х

Т

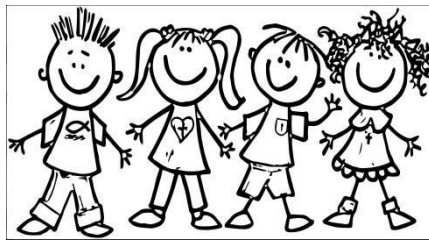

Д

Т

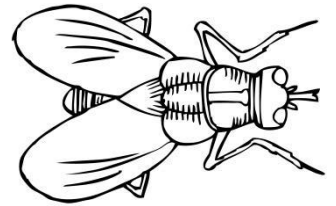

М

Х

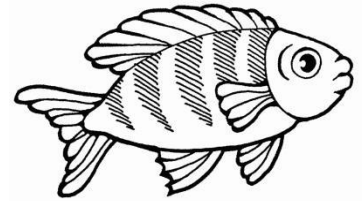
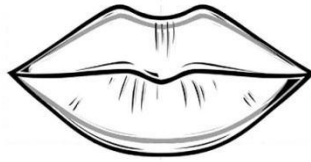

Н		Т	
---	--	---	--

Г		Б	
---	--	---	--

Р		Б	
---	--	---	--

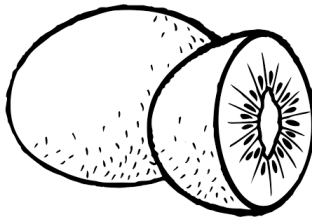

М		Ш	
---	--	---	--

К		В	
---	--	---	--

С		Н	
---	--	---	--

ЗВУК [Й]. БУКВА Й.

Йорж колючий, йод пекучий
 Хлопчик Йосип невезучий
 Йоржик Йосипа вколов
 Йод попік – тож будь здоров!

Познайомся з буквою Й, зафарбуй її.

Називай слова-картинки. визначай місце звука [Й] в словах і проведь відповідну лінію (смужки вгори), потім визнач кількість складів та проведь відповідну лінію до смужки внизу

Й

Й

Й

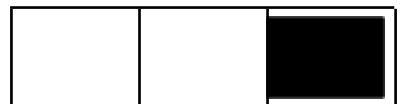

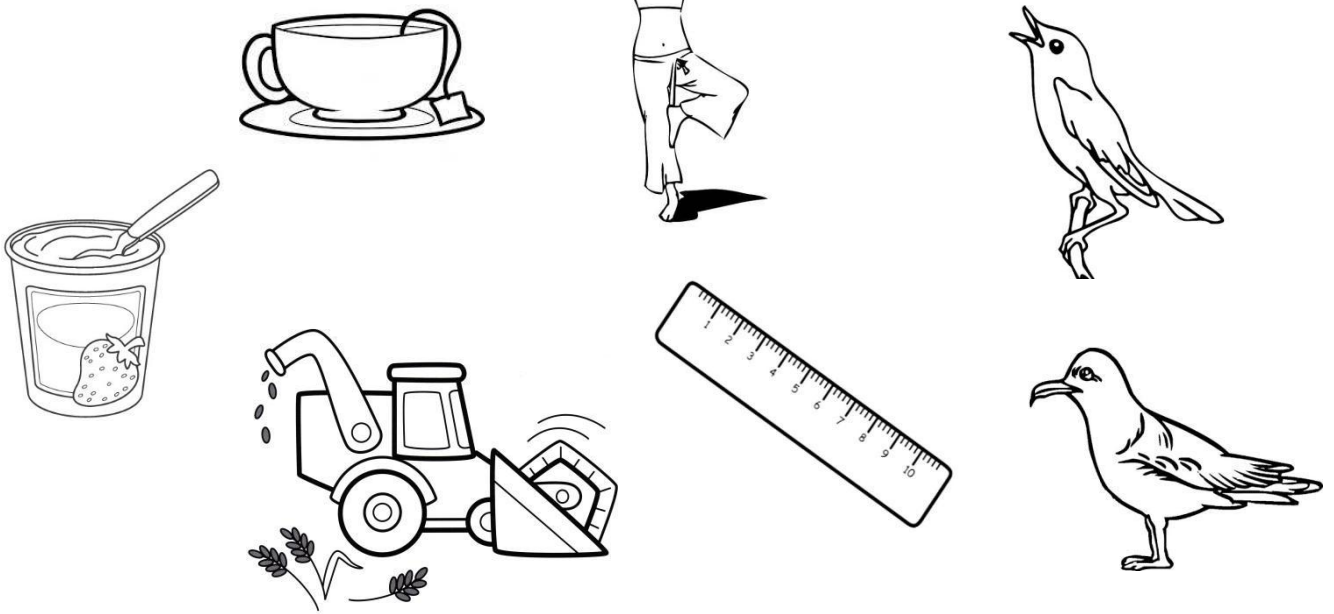



Знайди та обведи букву Й

Й Т К Й М И Н І Ц Й Ш Й И Й Х І Й

Прикрась буку Й, в неї сьогодні День народження і вона хоче бути красивою

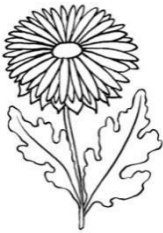

Виконай звуковий аналіз слів, позначаючи звуки в клітинках, а потім спробуй підписати слово буквами

 <table border="1" data-bbox="153 613 791 734"> <tr> <td></td> <td></td> <td></td> </tr> </table>				 <table border="1" data-bbox="847 613 1505 734"> <tr> <td></td> <td></td> <td></td> <td></td> </tr> </table>							
 <table border="1" data-bbox="153 1077 810 1198"> <tr> <td></td> <td></td> <td></td> <td></td> </tr> </table>					 <table border="1" data-bbox="847 1061 1505 1205"> <tr> <td></td> <td></td> <td></td> <td></td> <td></td> <td></td> </tr> </table>						

Читай слова та з'єднуй їх лінією з відповідними картинками

ЙОГ

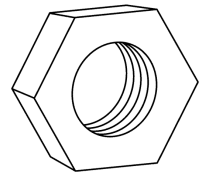

ГАЙКА

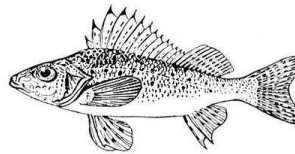

ЙОРЖ



ЙОД



ЙОРК

ЧАЙ

ЗАЙЧИК

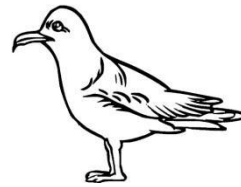

АЙСТРА

ЙОГУРТ



ЛІНІЙКА





ЧАЙКА

КЛЕЙ





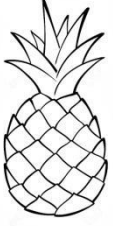



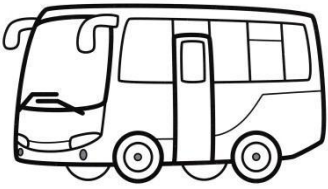

СОЛОВЕЙ

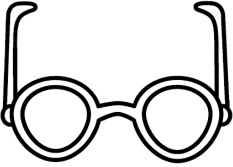

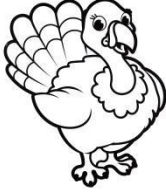

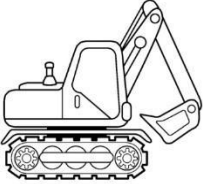

ЧАЙНИК

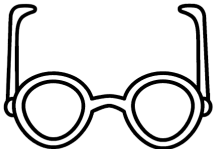

Визначай перший звук в словах і пиши відповідну букву в клітинку, читай яке слово утворилось

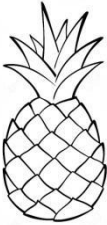
			
			И

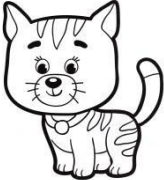
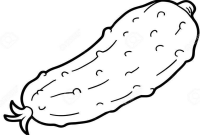

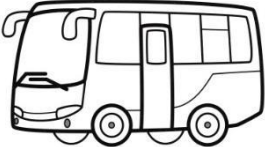

 <small>RasTrasqa.com</small>			

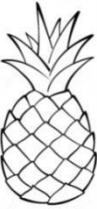

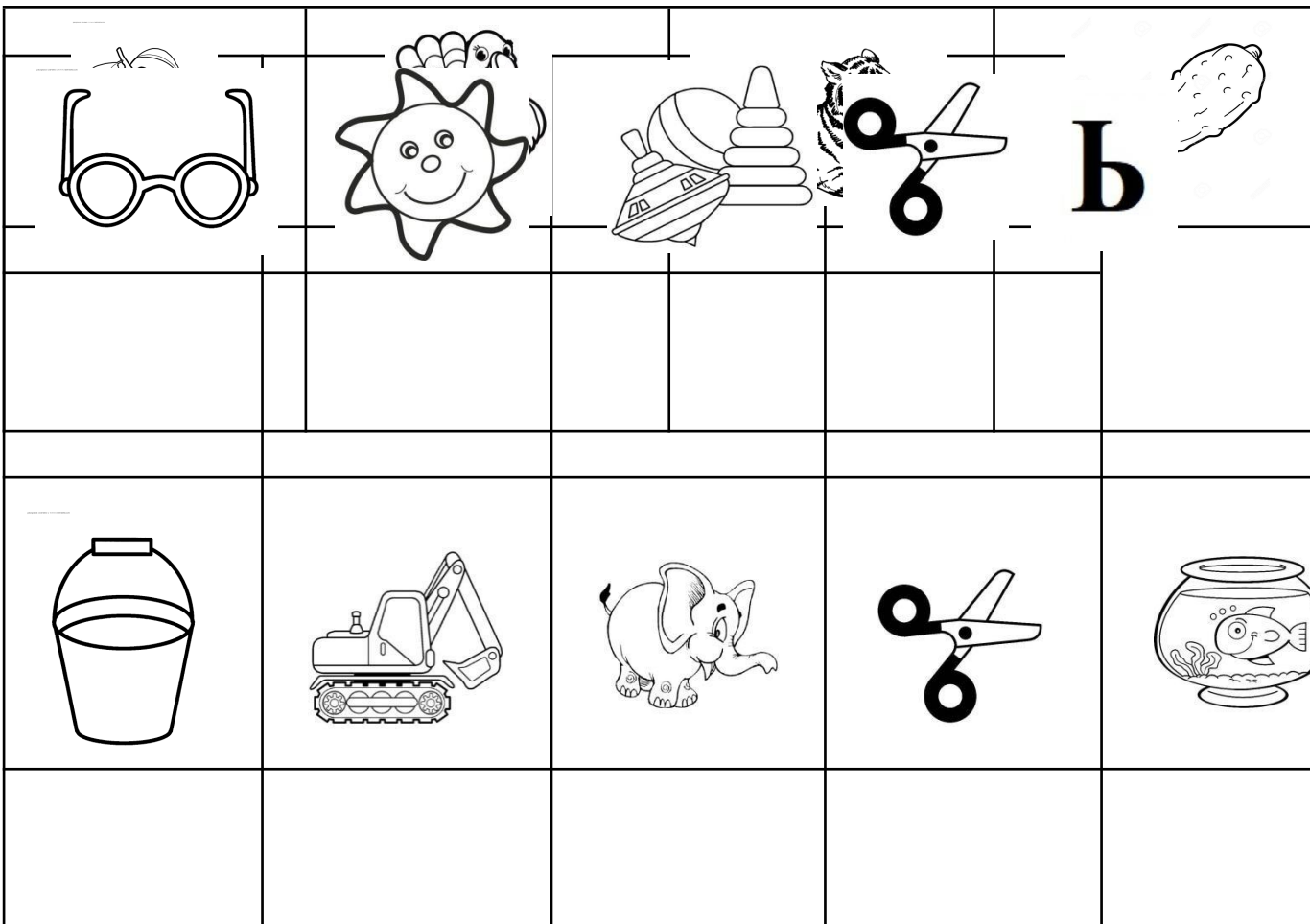
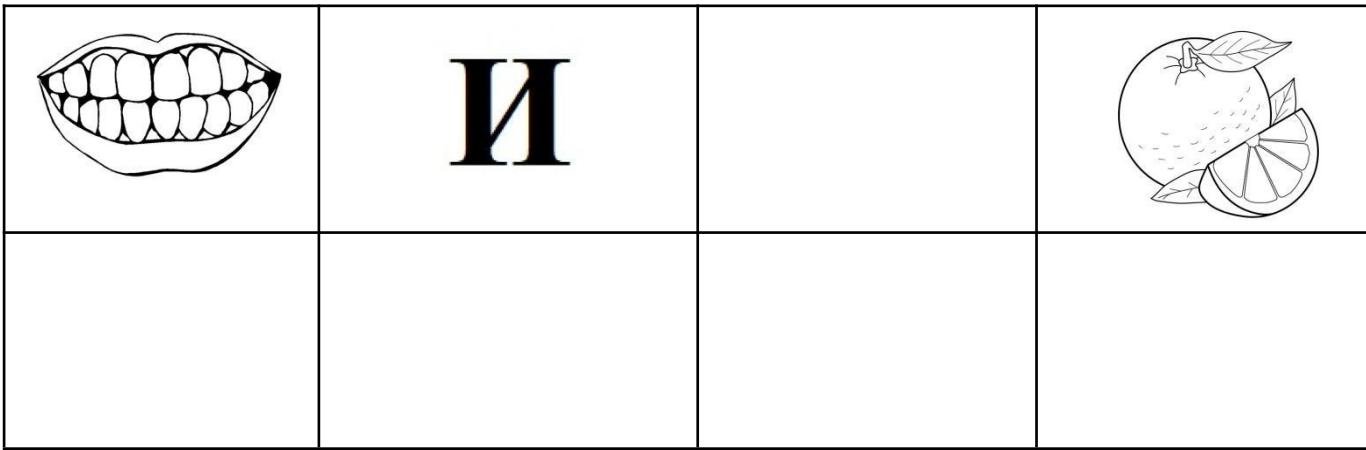
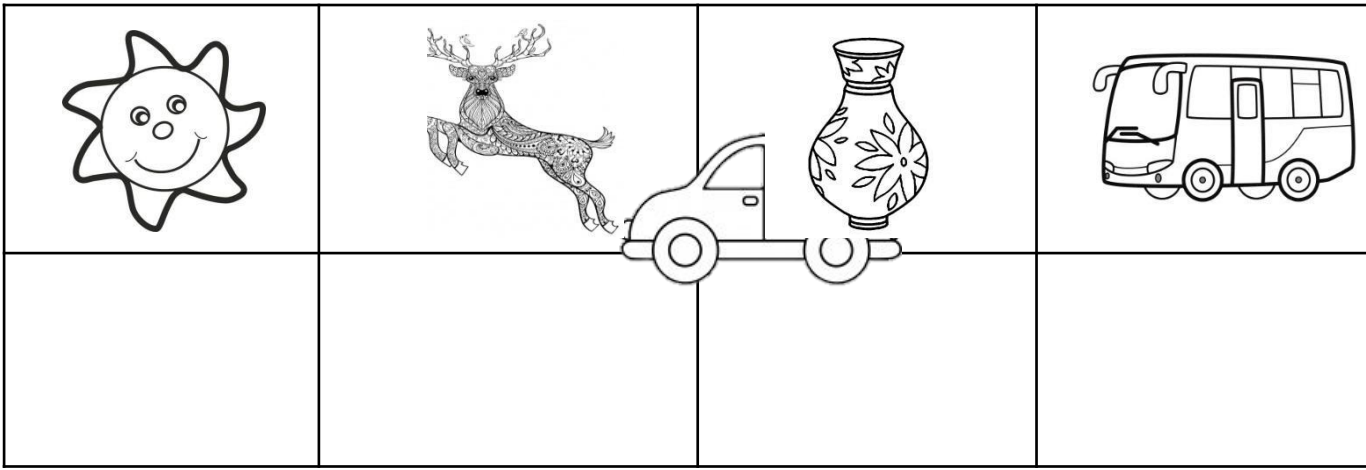

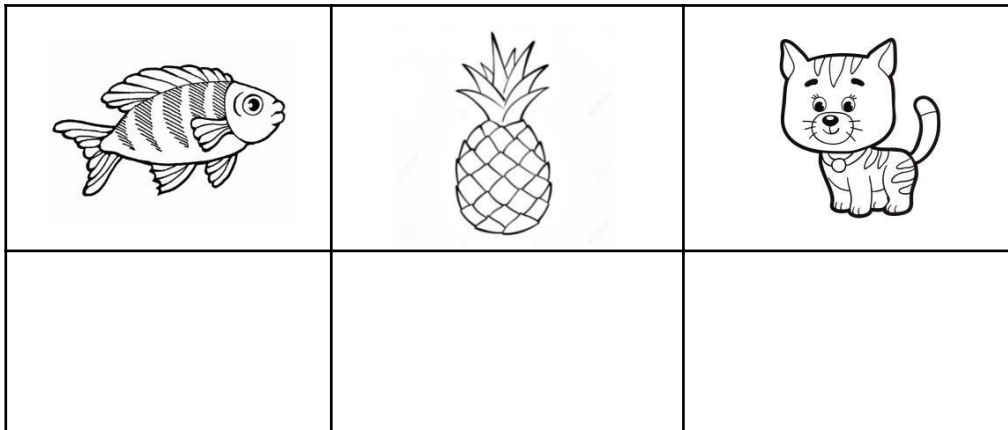
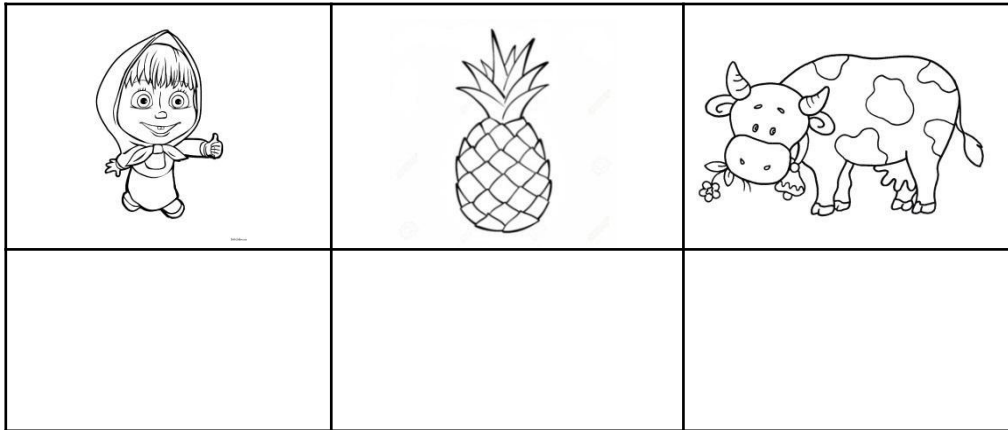
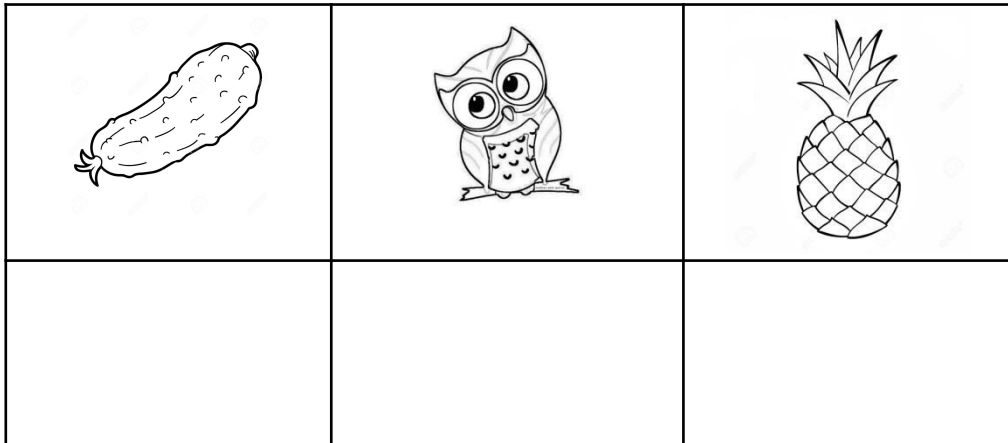
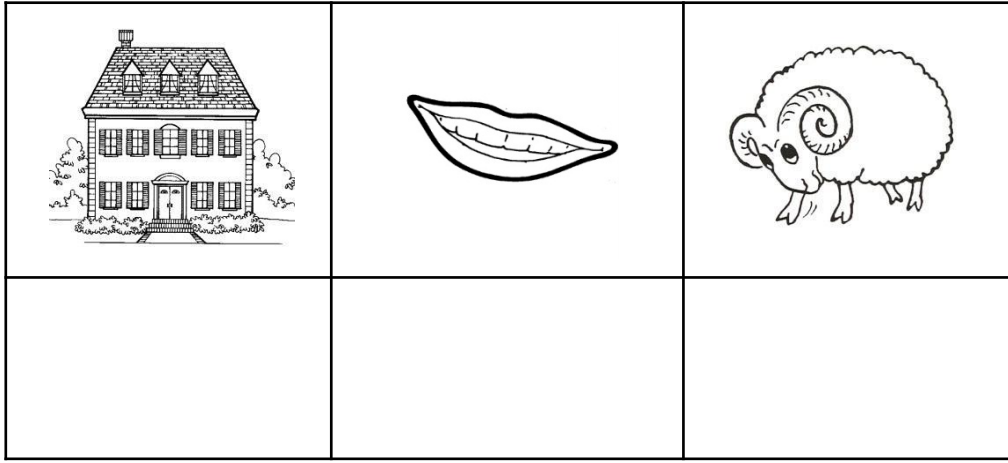

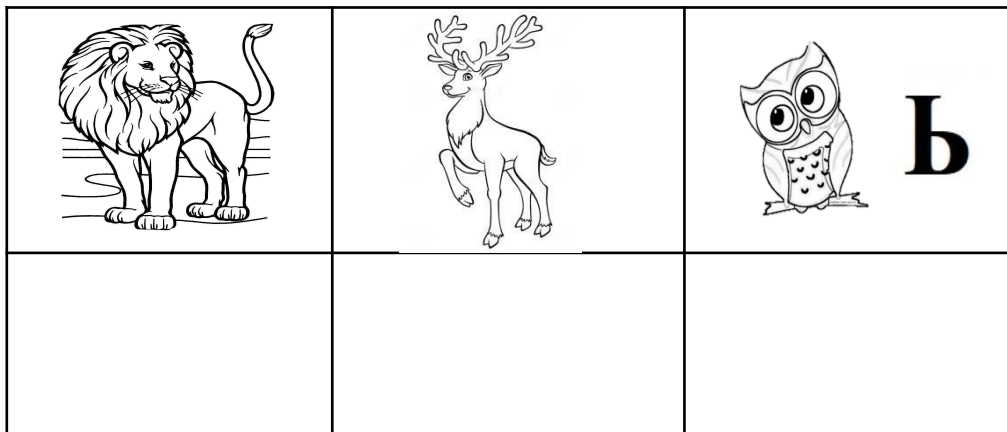
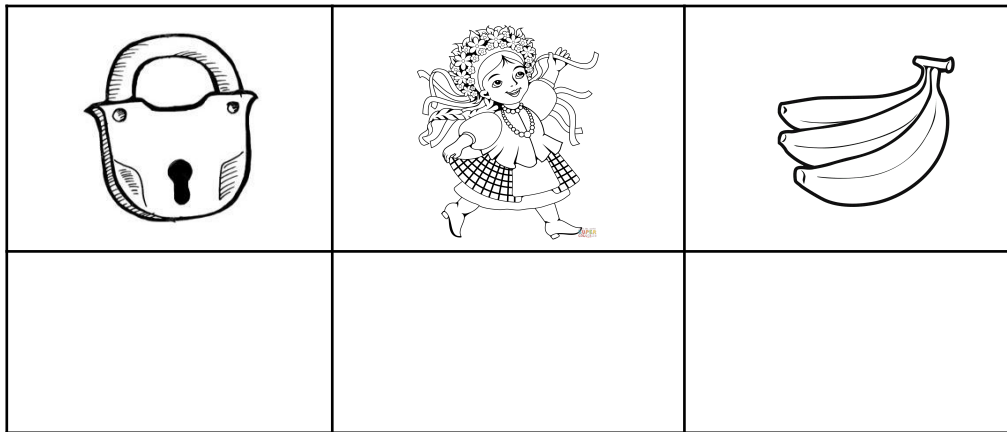
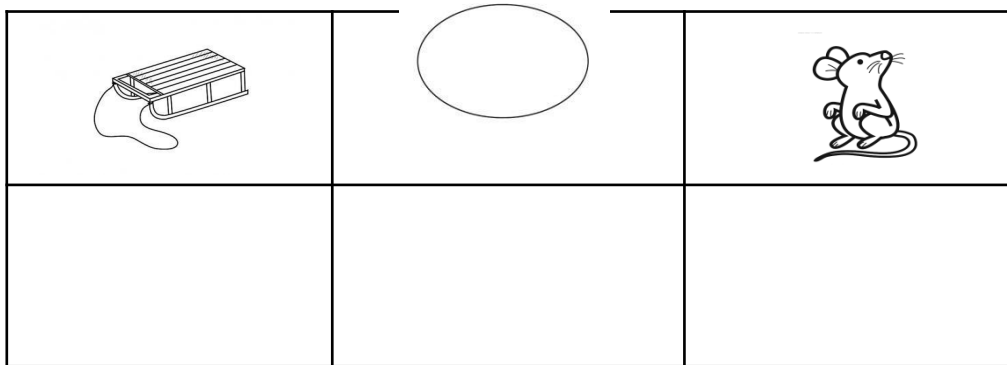
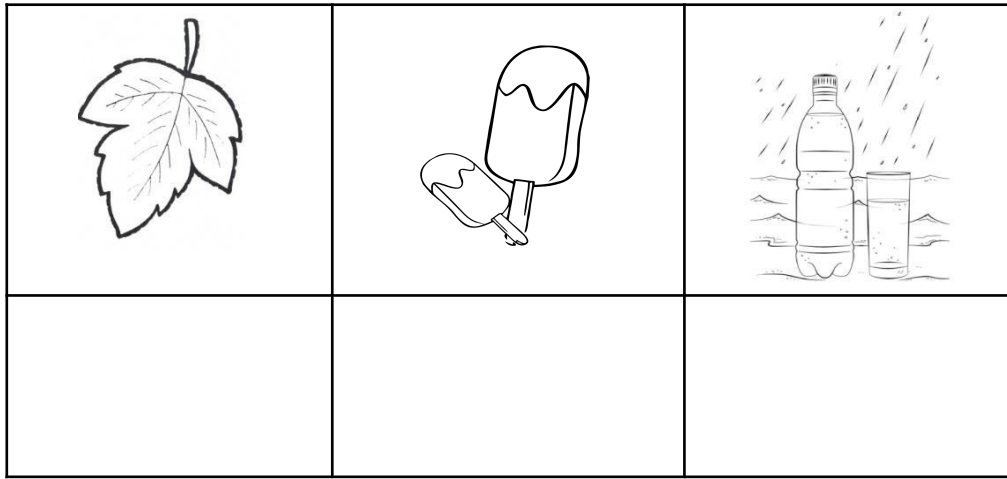
ЗВУКИ [С-СЬ]. БУКВА С.

Сонце спить за селом
 Сплять собаки, сойки сплять
 Спить в воді вусатий сом,
 Сплять і ліс, і степ, і сад

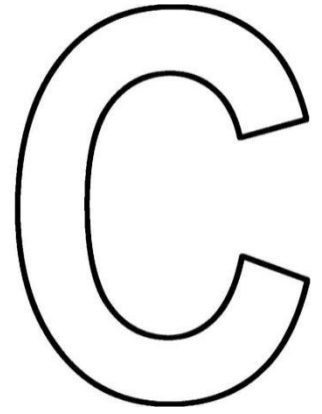

Познайомся з буквою С, зафарбуй її.

Називай слова-картинки. визначай місце звука [С] в словах і проведь відповідну (вгорі), потім визнач кількість складів та проведи відповідну лінію до смужки внизу

С

С

С

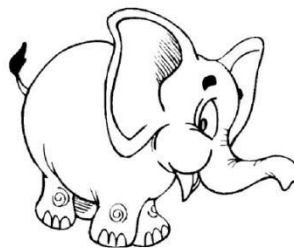
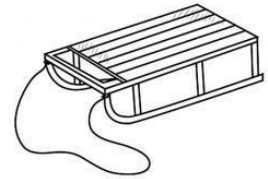
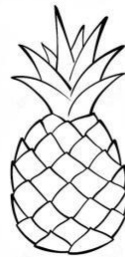
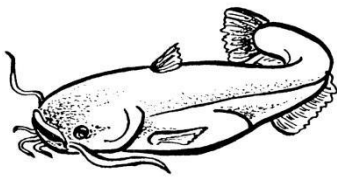
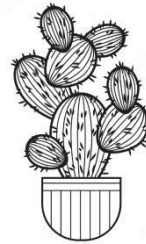
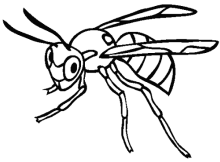

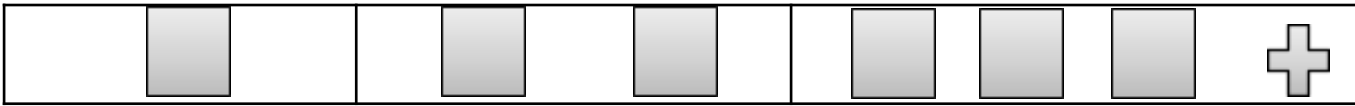

Виконай звуковий аналіз слів, позначаючи звуки в клітинках, а потім спробуй підписати слово буквами

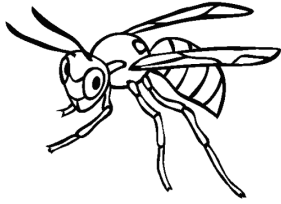

--	--	--



--	--	--	--

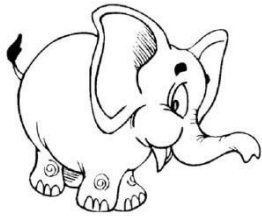

--	--	--	--



--	--	--	--	--	--

7

--	--	--

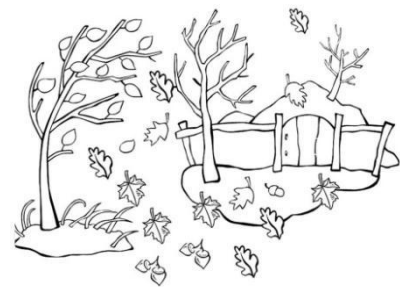

--	--	--	--

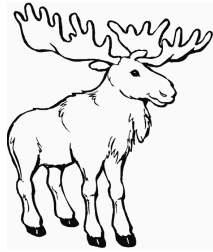

--	--	--	--

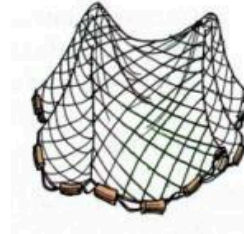

--	--	--	--	--

Читай слова і проводь лінію до відповідної картинки, потім до звукового аналізу цього слова

СОВА

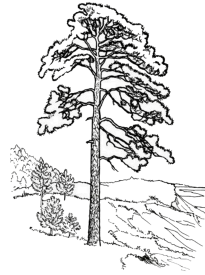

- 0 - 0 - - 0

СОЙКА

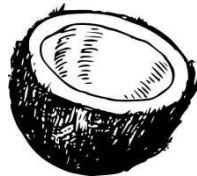

- 0 - 0

СУКНЯ



- 0 -

СОБАКА



- 0 - - 0

СОСНА

- 0 - 0 -

ОСА

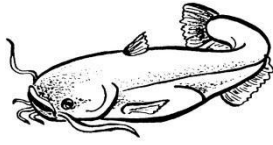

- 0 = - 0

КОКОС

- 0 - 0 - 0

КАПУСТА

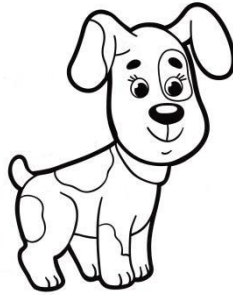

—

- 0 - - 0 -

КАКТУС



0 - 0

СОМ

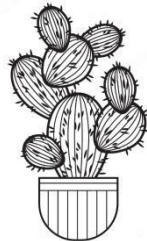

- 0 - = 0

Читай слова і проводь лінію до відповідної картинки, потім до звукового аналізу цього слова

СІК



= 0 -



СНІГОВИК

= 0 - - 0

СНІГ

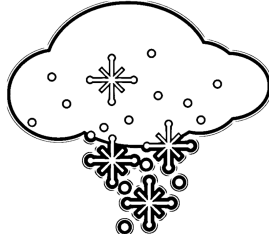

== 0 - 0 - 0 -

СІТКА



- 0 - 0 = 0

СІМКА

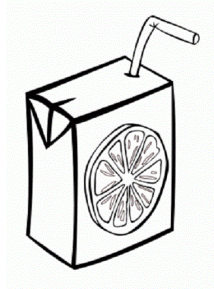

= 0 - 0 =

СІНО



= 0 - 0

БАБУСЯ

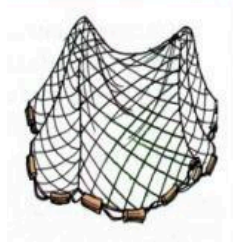

== 0 -

ДІДУСЬ



= 0 - - 0

Читай речення і знаходь останнє слово-картинку, яка підходить за змістом

Тоня миє...

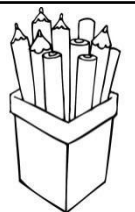

Діма читає...

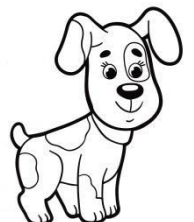

Зоя малює...

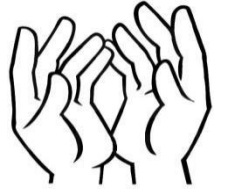

Маша поливає...

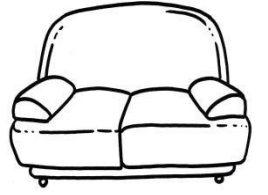

Рома пиляє ...



Даша шиє...



Даня сидить на...



Соня гуляє з...



Намалюй схему будь-якого речення, яке тобі сподобалось та запам'яталось :

ЗВУКИ [З-ЗЬ]. БУКВА З.

Завтра в зоопарку свято:
Зайці, кози, козенята,
Зубри, зебри, дикобрази
Зустрічаються всі разом,

З

Змійка здалеку повзе.

Завтра свято букви «Зе»

Познайомся з буквою З, зафарбуй її.

Називай слова-картинки. визначай місце звука [З] в словах і проведь відповідну лінію (смужки вгорі), потім визнач кількість складів та проведи відповідну лінію до смужки внизу

З

З

З

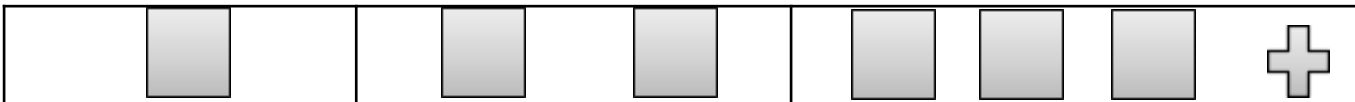
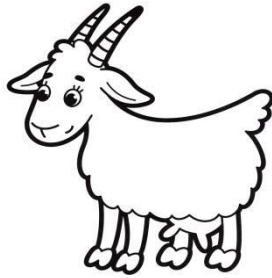

Виконай звуковий аналіз слів, позначаючи звуки в клітинках, а потім спробуй підписати слово буквами



--	--	--



--	--	--	--



--	--	--	--	--

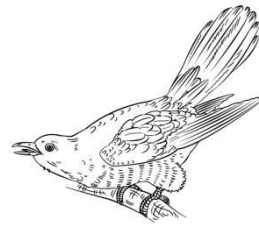

--	--	--	--	--	--



--	--	--



--	--	--	--



--	--	--	--



--	--	--	--	--	--

Читай слова і проводь лінію до відповідної картинки, потім до звукового аналізу цього слова

ЗУБ



- 0 - 0 = 0

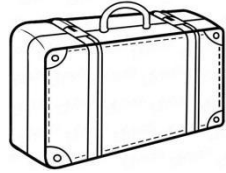

- 0 -

МАГАЗИН

- 0 - 0 -

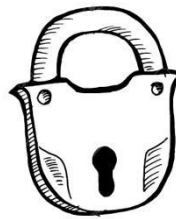

- 0 = 0 - 0

- 0 - 0 - 0

- 0 - 0

- 0 - 0 - 0 -

- 0 - 0

- - 0 -

КОЗА

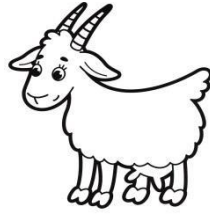

ВАЛІЗА



ЗОЗУЛЯ



ЗАМОК

ЗИМА

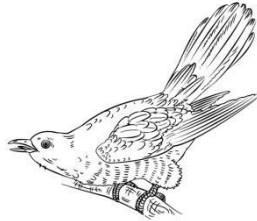

ВАЗА



ГАЗЕТА

Читай слова і проводь лінію до відповідної картинки, потім до звукового аналізу цього слова

КНЯЗЬ

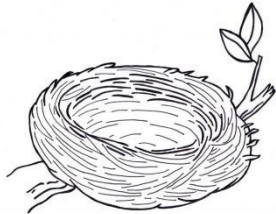

- o =



- o - - o - o

o = o -

ІЗЮМ

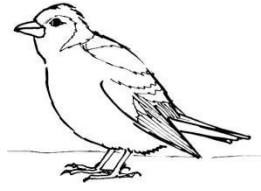

-- = 0 =

ГНІЗДО

-- = 0 -- 0

МАЗЬ



- 0 - 0 = 0 =

ЗЯБЛИК



= 0 -- 0 -

КОЛОДЯЗЬ



КОВЗАНИ



Читай речення і знаходь останнє слово-картинку, яка підходить за змістом

Наша планета називається...

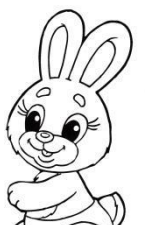

Повзе небезпечна отруйна ...



Квіти поставили у...



Має довгі вушка і куций хвіст...



Ворота закриті на ...

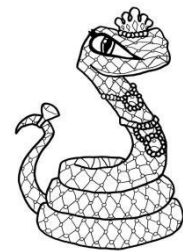

Щоб купити продукти ми вирушили до





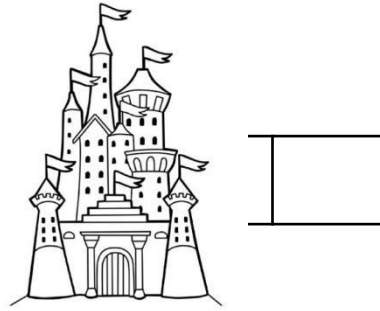

Щоранку і щовечора слід чистити...

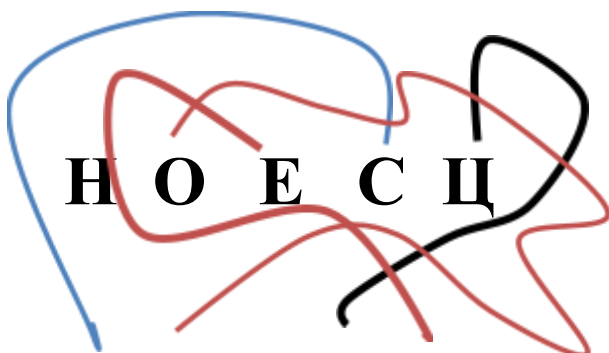
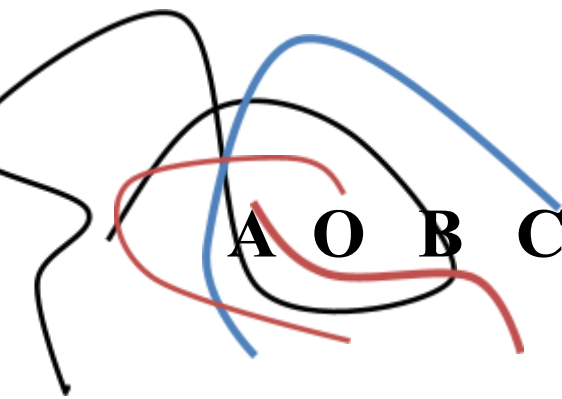
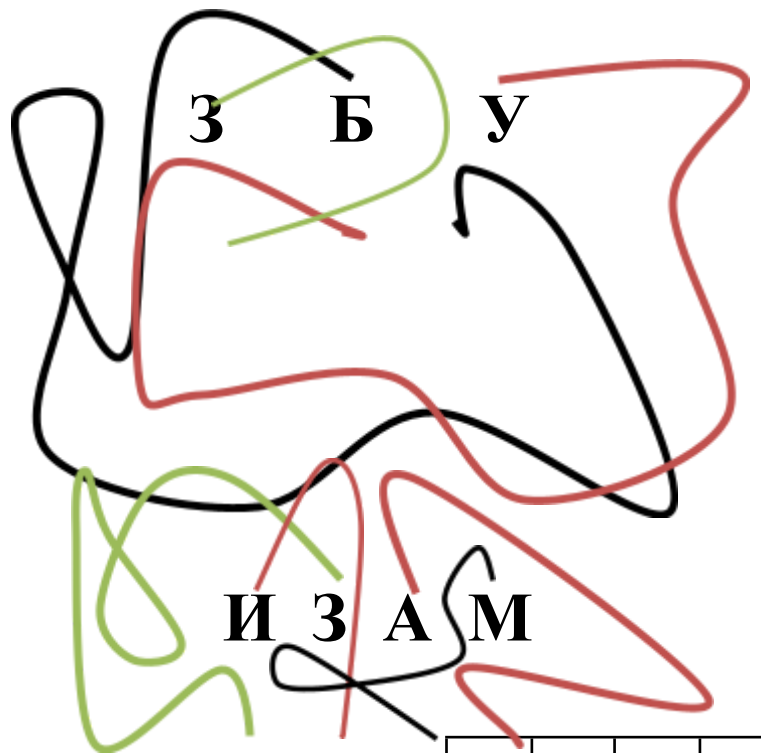
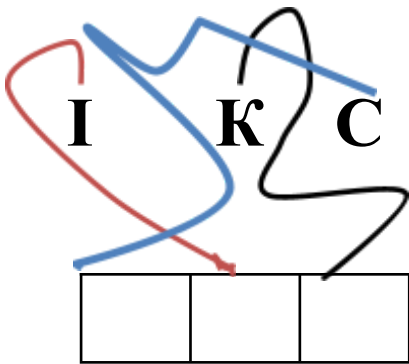

Принцеса жила у чарівному ...



Встав пропущені букви

													
<table border="1"> <tr> <td></td> <td>А</td> <td></td> <td>О</td> <td>К</td> </tr> </table>		А		О	К	<table border="1"> <tr> <td>А</td> <td>Н</td> <td>А</td> <td></td> <td>А</td> </tr> </table>	А	Н	А		А		
	А		О	К									
А	Н	А		А									
													
<table border="1"> <tr> <td>Г</td> <td>А</td> <td>Р</td> <td></td> <td>У</td> <td></td> </tr> </table>	Г	А	Р		У		<table border="1"> <tr> <td></td> <td>О</td> <td>Б</td> <td>А</td> <td>К</td> <td></td> </tr> </table>		О	Б	А	К	
Г	А	Р		У									
	О	Б	А	К									

ЗВУК [Ш]. БУКВА Ш.

Шепотіла буква Ш:

«Ш-ш-ш, шановні тихо-ша!

Лише вам скажу на вушко:

Маю шоколад і грушку.

Але перш ніж частувати,

Решту слів прошу назвати».

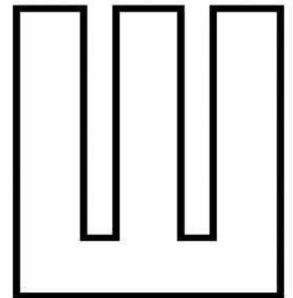

Познайомся з буквою Ш, зафарбуй її.

Називай слова-картинки. визначай місце звука [Ш] в словах і проведь відповідну лінію

(смужки вгорі), потім визнач кількість складів та проведи відповідну лінію до смужки внизу

Ш

Ш

Ш

--	--	--

--	--	--

--	--	--

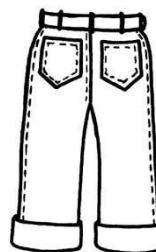

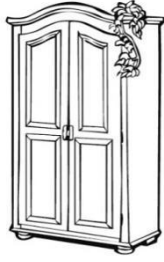

--	--	--	--



--	--	--	--	--



--	--	--	--	--



--	--	--	--	--	--

Читай слова і проводь лінію до відповідної картинки, потім до звукового аналізу цього слова

ДУШ



-- 0 --

ШУБА



-- 0 -- 0

ШПАК

- 0 -

ШАФА

- 0 - 0

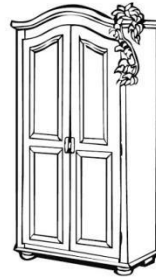

ШАПКА

- 0 - 0

ШАМПУНЬ

- 0 - = 0



ВИШНИ

- 0 - - 0 =

ВОЛОШКИ

- 0 - 0 -



КОШИК

= 0 - 0 -



КАШТАН

- 0 - 0 - - 0



ПТАШЕНЯ

- 0 - - 0 -



МІШОК

- - 0 - 0 = 0

Прочитай слова і утвори словосполучення, з'єднуючи лінією з відповідної картинкою

Грають у ...

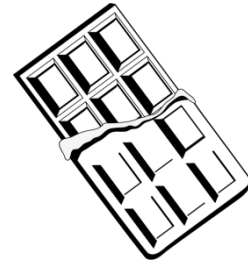

Одягають...



Закручують...



Їдять...



Пищать...

Смачний солодкий...



Маленька сіренька...



Тепла в'язана...

Пухнасте маленьке...



М'яка пухова...

Прочитай слова і утвори словосполучення, з'єднуючи лінією з відповідної картинкою

Квітне ...

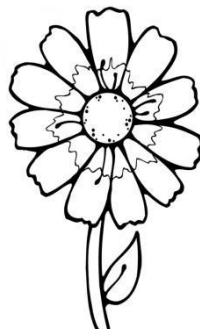

Їздять на ...

Граються...

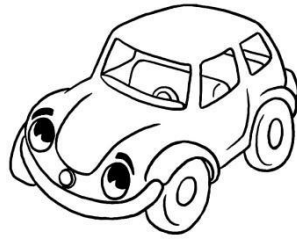

Зав'язують...

П'ють з ...

Нявкає...

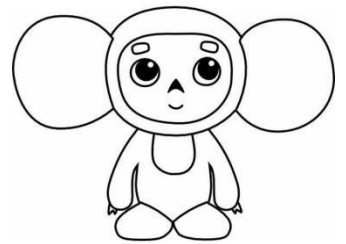
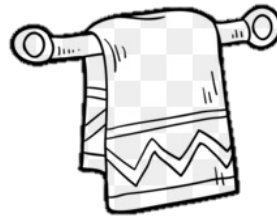

Витираються...



Прилетів...

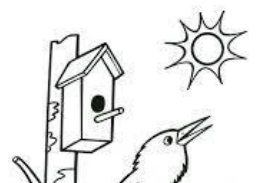
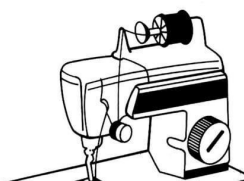

Шиють на ...

Посміхається...

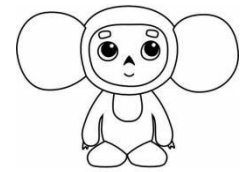

Читання, переказ тексту.

Чебурашка.



Тьотя Маша купила Паші плюшевого

Він був дуже смішний. На ньому були одягнені

широкі  з кишенями. А на кишенях були вишиті красиві 

Коли Паша пішов до

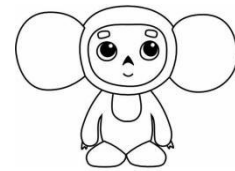
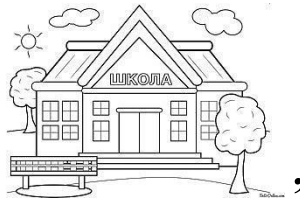

разом

з іншими



чекав його у

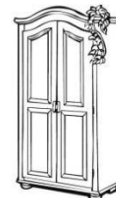

Маша

Якось Маша вирішила пошити для своєї ляльки



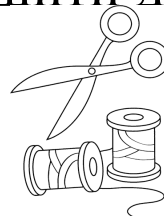

новий одяг. Вона дістала

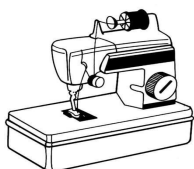
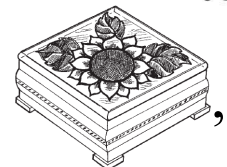

з своєї

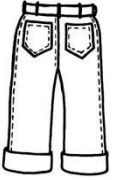

й клаптики тканини. Спочатку Маша

пошила  ,  та  . А потім

 та новенький  .

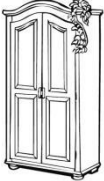
Весь одяг Маша склала в іграшкову  . Лялька



Маша була дуже красивою в новому одязі.

Звуковий ланцюжок

Збери звуковий ланцюжок. Кожне наступне слово повинно починатися з звука, яким закінчується попереднє слово:

К

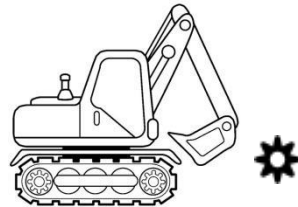
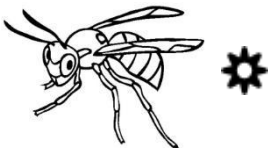
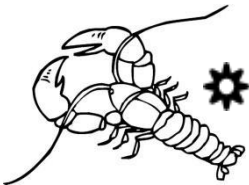
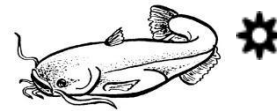

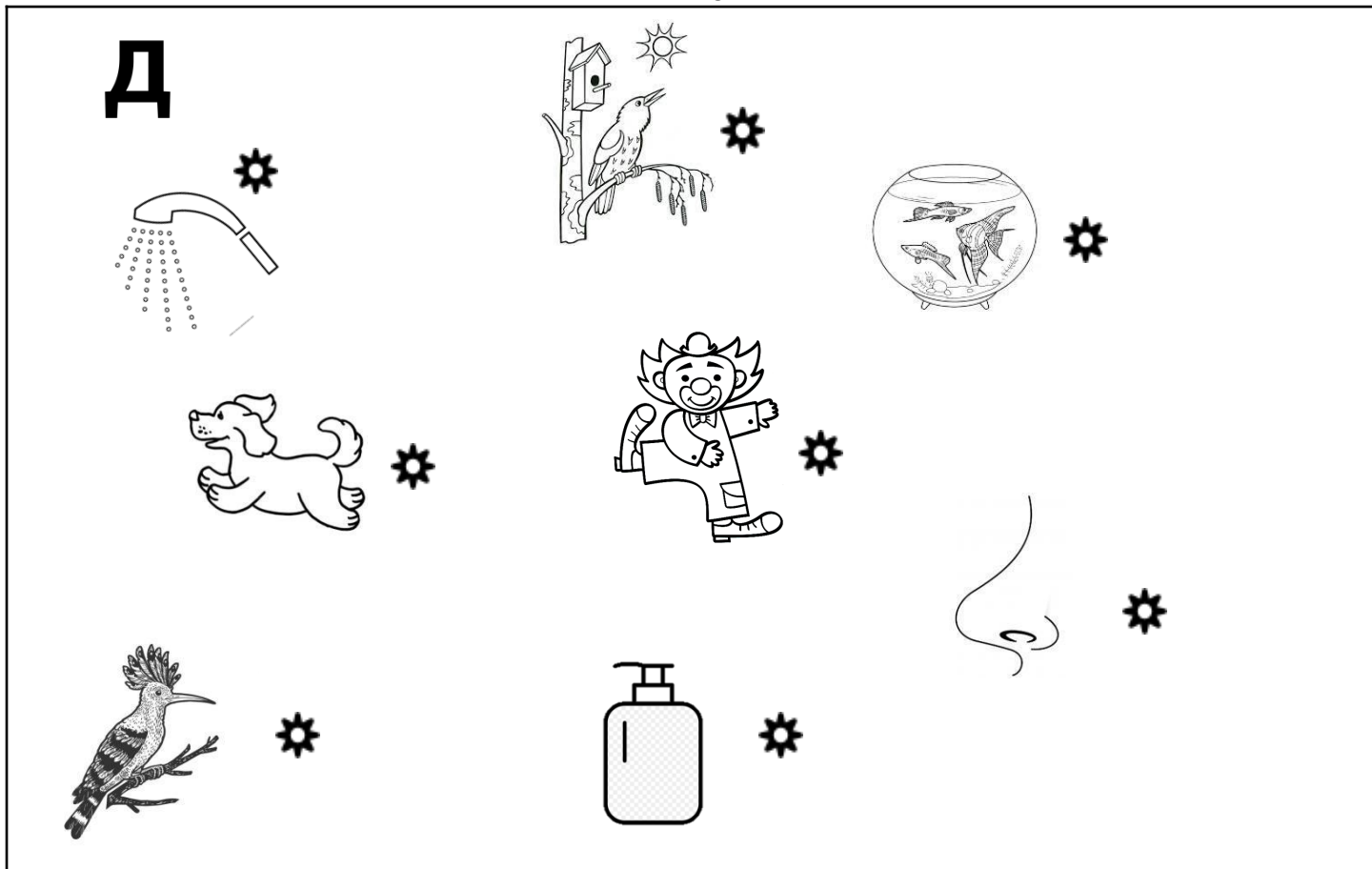

ЗВУК [Ж]. БУКВА Ж.

Буква «Ж» - неначе жук,
Що потрапив нам до рук.
Хоч листочків «Ж» не їсть,
Та кінцівок має шість.

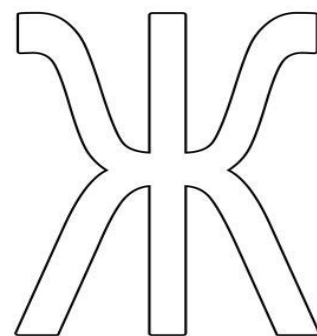

Познайомся з буквою Ж, зафарбуй її.

Називай слова-картинки, визначай місце звука [Ж] в словах і проведь відповідну лінію (смужки вгорі), потім визнач кількість складів та проведи відповідну лінію до смужки внизу

Ж

Ж

Ж

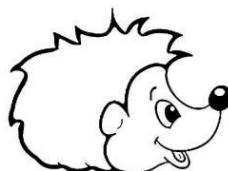
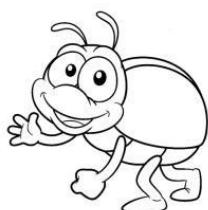
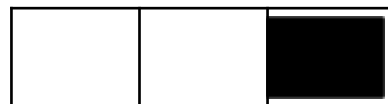
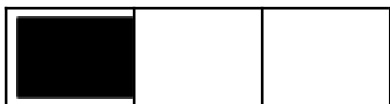

ЖИТО



- 0 -

ЖІНКА

- 0 - 0



ЖУК

- 0 - 0



НІЖ

= 0 -

ЖОЛУДЬ

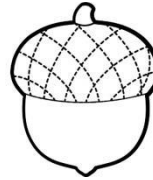

- 0 - 0 =

ПОЖЕЖНИК



- = 0 - 0 - - 0

СНІЖИНКА

- 0 - - 0 - 0 -

ЖУРАВЕЛЬ

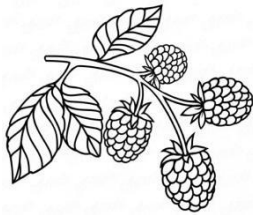

- 0 - = 0 -

ЖАСМІН

- 0 - 0 - 0 =

БАКЛАЖАН

- 0 = - 0

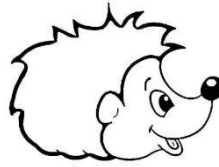

ОЖИНА

0 - 0 - 0

ЇЖАЧОК

- 0 - 0 - - 0 -

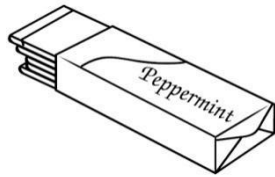

ЖУЙКА

= 0 - 0 - 0 -

КАЖАН

- 0 - 0 -

Прочитай слова і утвори словосполучення, з'єднуючи лінією з відповідної картинкою

ДЗИЖЧИТЬ...

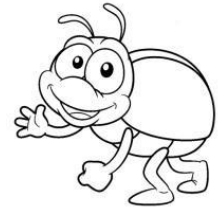

КВАКАЄ...

РІЖЕ...

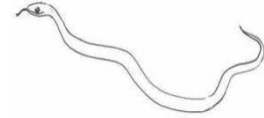

МАЛЮЄ...

ДОЗРІВАЄ...

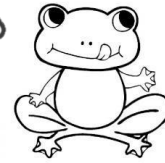

ПОВЗЕ

ПЛАВАЄ...

ОДЯГАЮТЬ...



КОСЯТЬ...

Читай речення і знаходь останнє слово-картинку, яка підходить за змістом

Женя одягла нову...



Намалював красивий пейзаж...



Лежить на крижині...

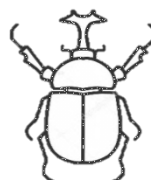

Стрибнула у калюжу...



Поміж стежини росте...



Сидить на ожині...

Прочитай слова і утвори словосполучення, з'єднуючи лінією з відповідної картинкою

СМАЧНЕ СОЛОДКЕ...

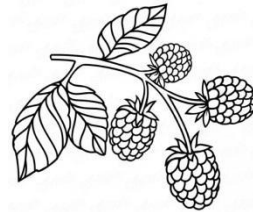

ЗЕЛЕНА СПРИТНА...

ЗРУЧНА М'ЯКЕНЬКА...

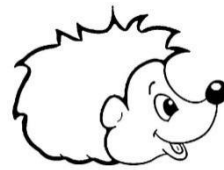

СТИЛЬНА КРАСИВА...

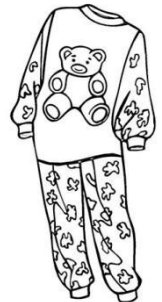
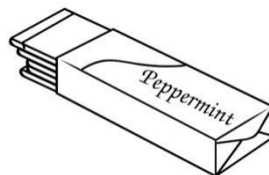

МАЛЕНЬКИЙ КОЛЮЧИЙ...

ФРУКТОВА СОЛОДКА...

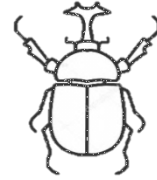

ЧОРНА СТИГЛА...



ГОСТРИЙ КУХОННИЙ...

ЗРУЧНЕ ДИТЯЧЕ...

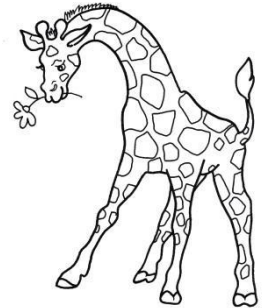

ЧОРНИЙ КРИЛАТИЙ...

КРАСИВА ДОВГОШИЯ...

Читання тексту, переказ

У заростях



жила сім'я

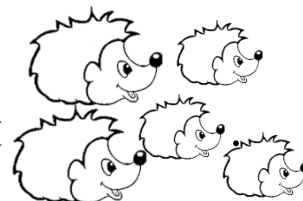

Маму

їжачиху звали Жанна, а тата їжака – Жужа. В них

були жваві їжаченята. Щодня вони всі дружно

шукали собі їжу: жирних

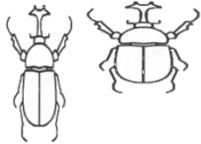

та



. Вранці вони милувалися

квітами . Вдень розважалися – збирали

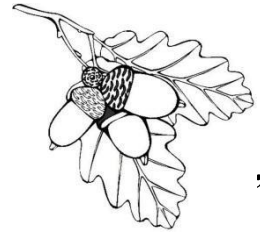

протоптували стежки у



. А ввечері слухали

дзижчання жовтого





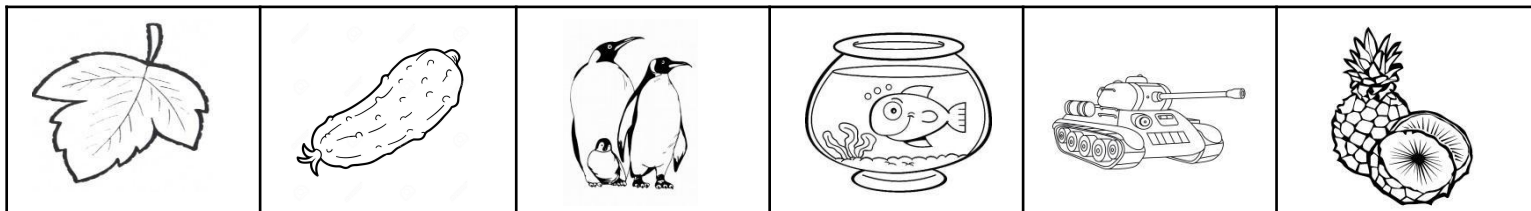

та спів птахів.

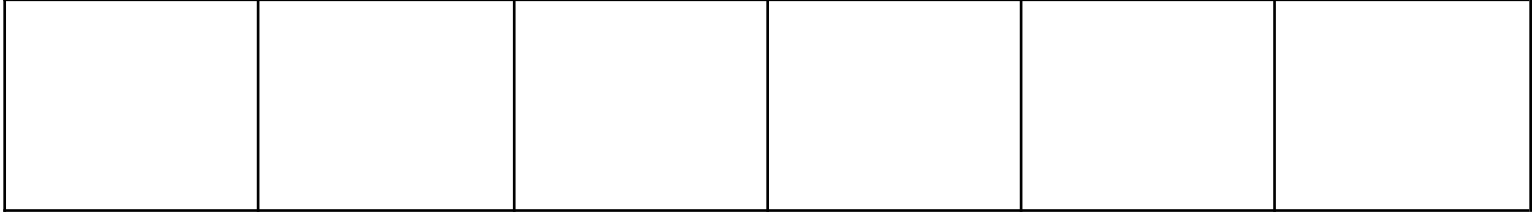
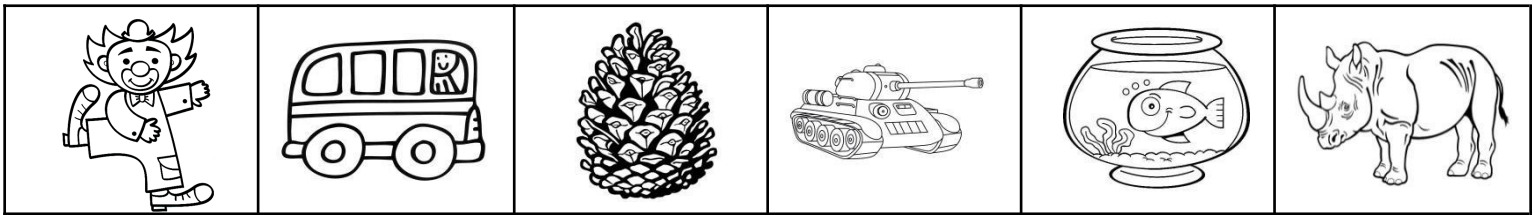
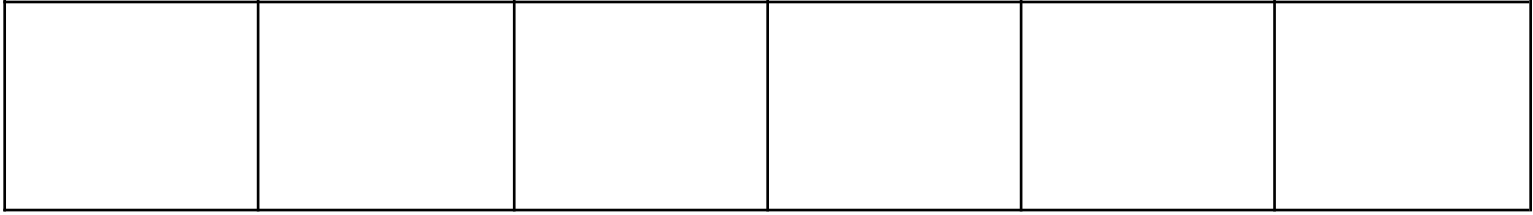
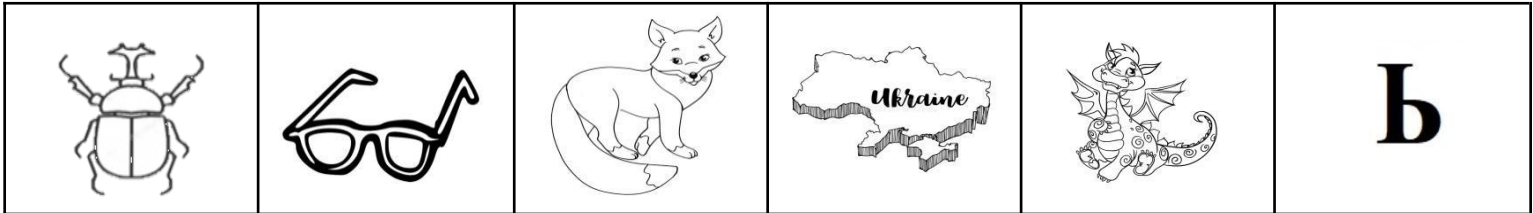
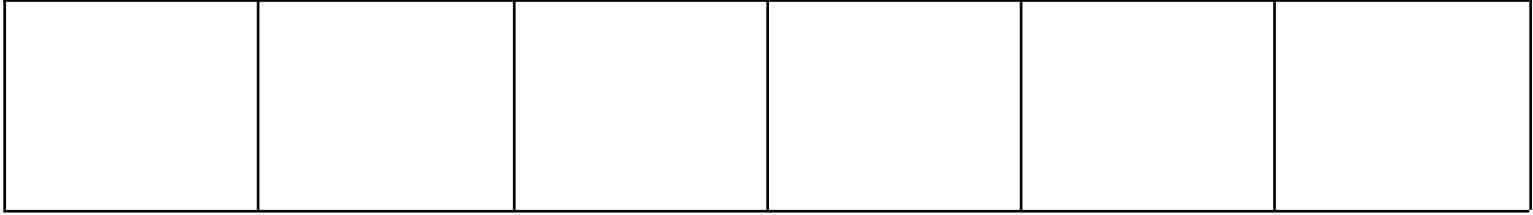
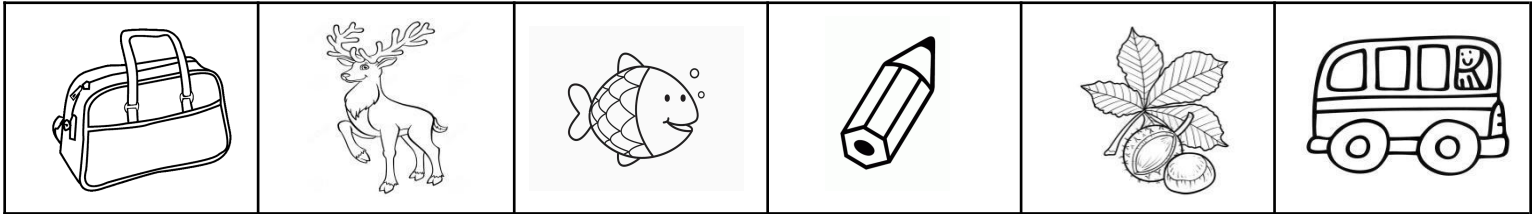
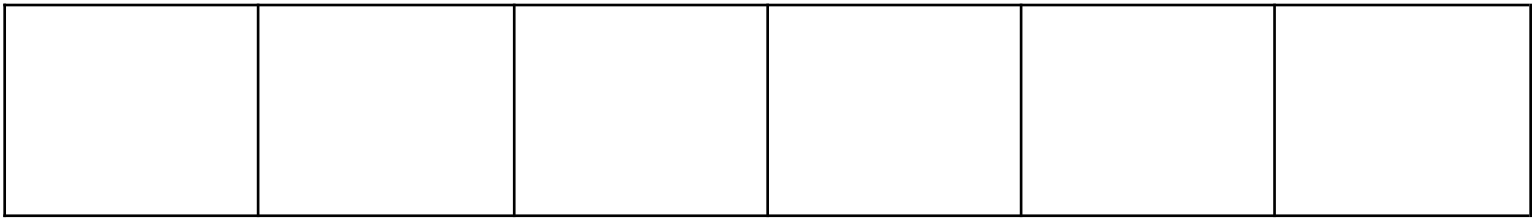

Визначай перший звук в словах і пиши відповідну букву в клітинку, читай яке слово утворилось

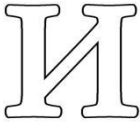



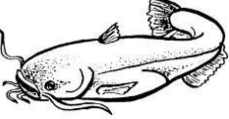

--	--	--	--	--

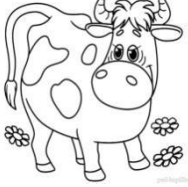
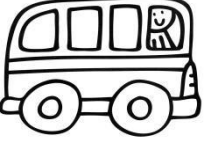

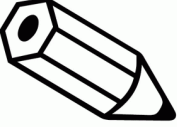
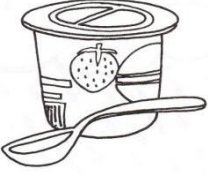

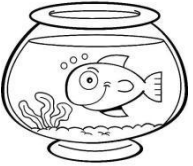
Буквосполучення ДЗ, ДЖ.

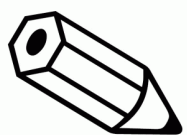
Познайомся з буквосполученнями ДЗ та ДЖ. Дві букви так подружилися, що читаються та промовляються дуже швидко і не можуть жити окремо одна від одної

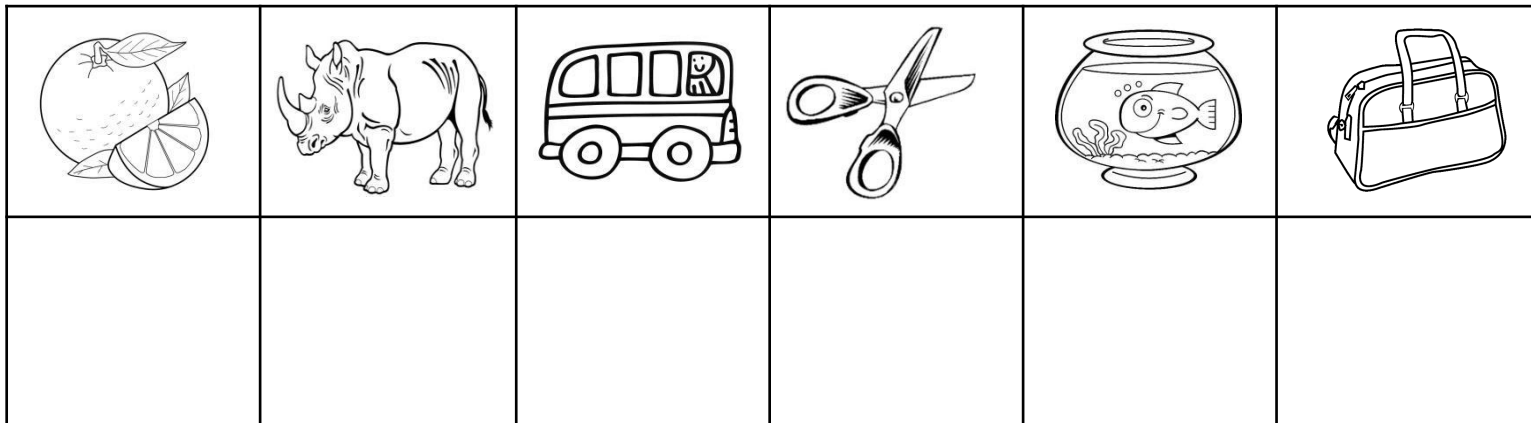
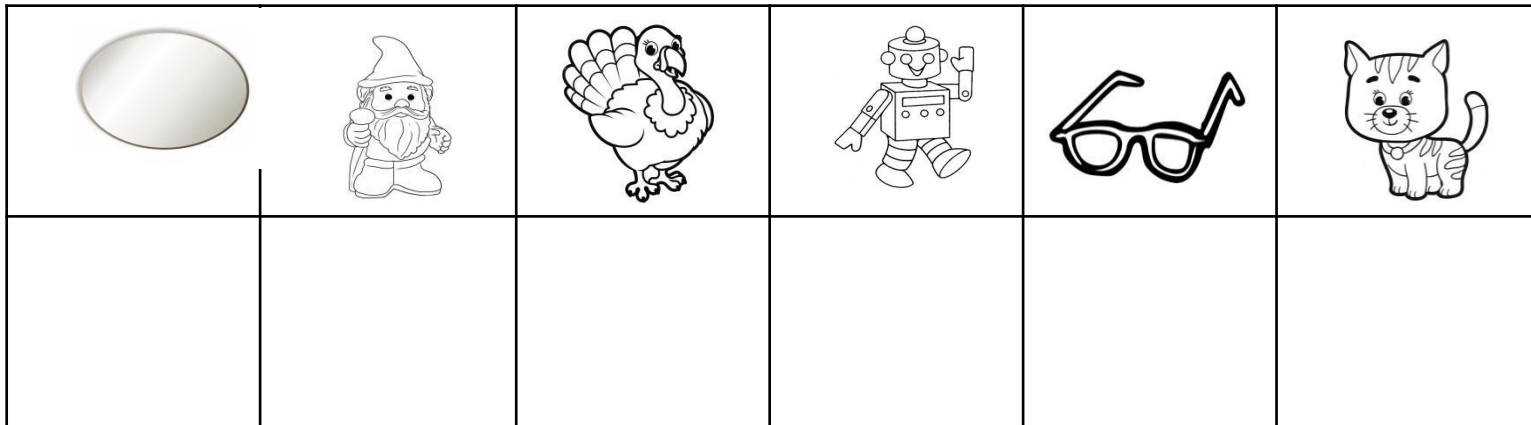
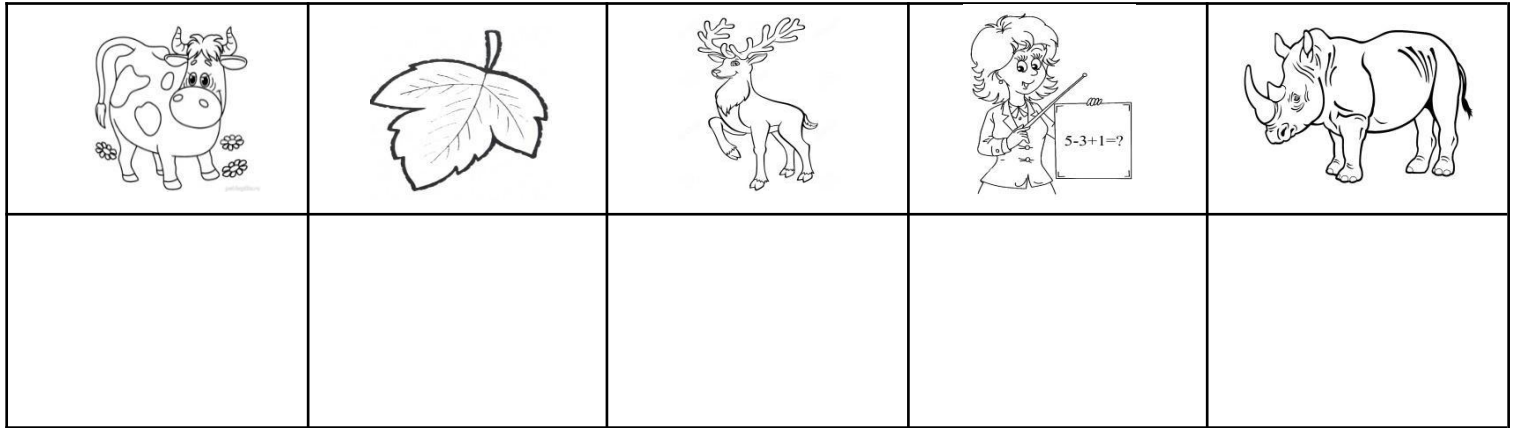
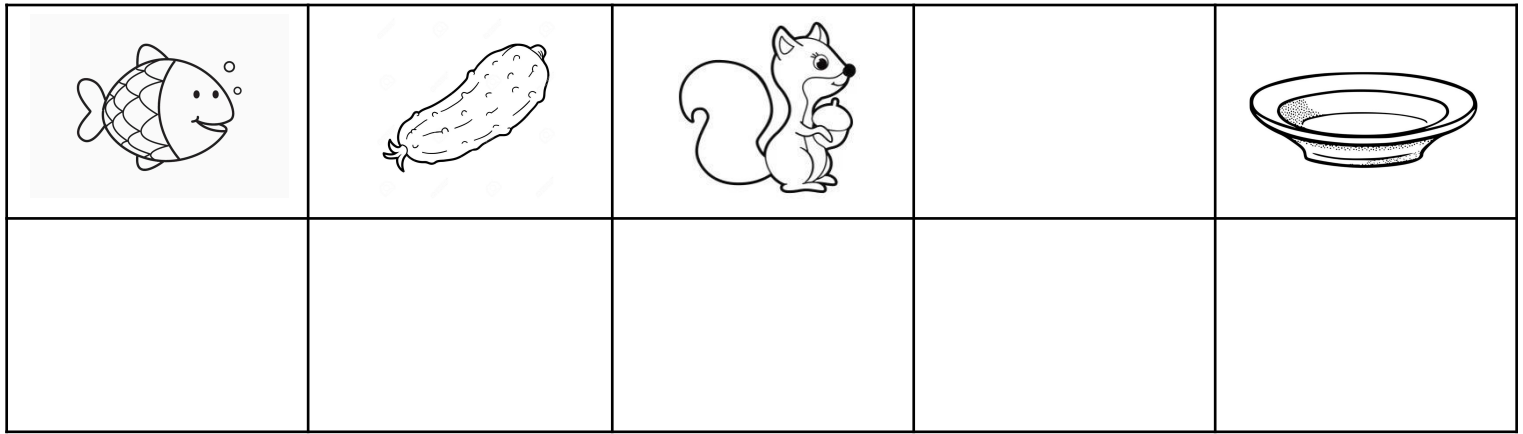
ДЖ

ДЗ

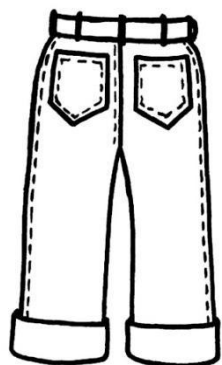
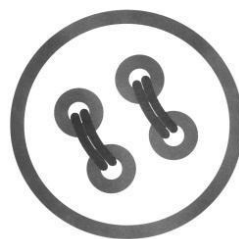
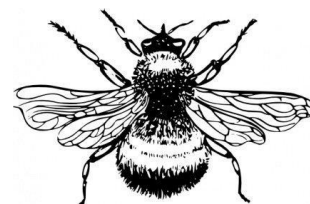
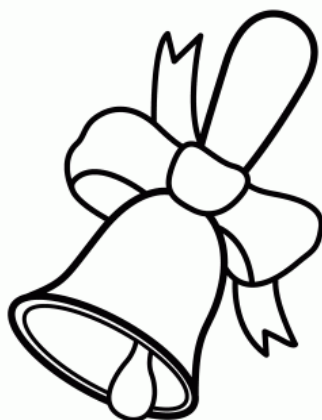
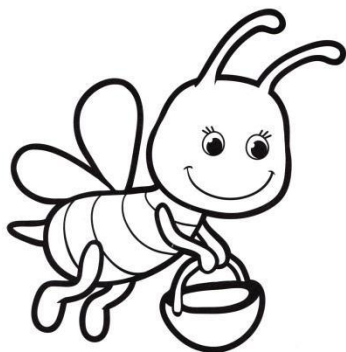



--	--	--

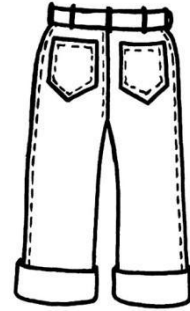

--	--	--	--	--



--	--	--



--	--	--

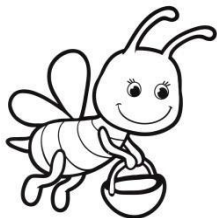





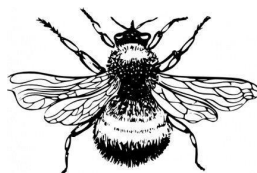

--	--	--	--	--

--	--







--	--	--	--	--

--	--

ДЖИП	 	- 0 - 0
ДЖИН		- 0 -
ДЖЕМ		- 0 -
ДЗЬОБ		- 0 -
ДЗИГА		- = 0 =
ДЖМІЛЬ		= 0 -

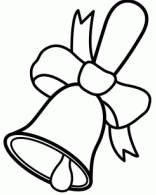
Читай слова і проводь лінію до відповідної картинки, потім до звукового аналізу цього слова

ДЖИП	 	- 0 - 0 -
ДЖИН	 	= 0 -

ДЖЕМ

- 0 - 0

**ДЗЬОБ**

- 0 -

**ДЗИГА**

- 0 -

**ГУДЗИК**

- = 0 =

**ДЗВОНИК**

-- 0 - 0 -

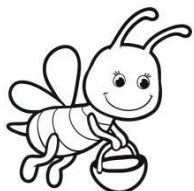
**КУКУРУДЗА**

- 0 - - 0

БДЖОЛА

- 0 -

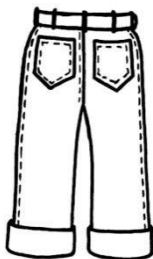
**ДЖИНСИ**

- 0 - 0 - 0 - 0

ДЖМІЛЬ

- 0 - 0

В лісі між дерев дзюркотить веселий ...	полуниці.
В школу на урок дзвенить гучний ...	джипі.
Жовтенькі курчатка дзьобають жовтеньке	струмок.
Джентльмен не носить...	пшоно.
Джентльмен у смугастому джемпері їде на ...	джинси.
Джем бабуся готує з солодкої ...	дзвінок.
Бджола збирає нектар з красивих ...	ліжко.
Дзигною грається симпатичний веселий ...	квітку.
Джміль летить, дзижчить, ти його не чіпай! Хай собі сідає на ...	квіточок.
Гудзик відірвався і закотився під	малюк.
Джин може виконати будь-яке ...	попкорн.
Діти люблять готувати з кукурудзи повітряний...	бажання.

СОВА, СОСНА, ШПАК, СОЙКА, ДЯТЕЛ

--	--	--	--	--

ШУБА, ШАРФ, ШАПКА, ШАФА, ШТАНИ

--	--	--	--

ОСА, МУХА, ЖУК, ЛІС, КОМАР

--	--	--

М'ЯЧ, КУБИК, ЛЯЛЬКА, ПАПКА, МАШИНКА

--	--	--	--	--

ЗИМА, ВЕСНА, СЕРЕДА, ЛІТО, ОСІНЬ

--	--	--	--	--	--

СИР, ТОРТ, СТІЛ, ХЛІБ, САЛО

--	--	--	--

СОСНА, ЛИПА, ДУБ, КЛЕН, ЛИСТОК

--	--	--	--	--	--

МИША, ЖАБА, ІЖАК, ПЕНЬ, ЗАЄЦЬ

--	--	--	--

СОМ, ЩУКА, ОКУНЬ, РАК, КАРАСЬ

--	--	--

СІМ, ДВА, ОДИН, РОМБ, ТРИ

--	--	--	--

КОЗА, КІНЬ, СВИНЯ, КУРКА, КІТ

--	--	--	--	--

КУРКА, ПІВЕНЬ, ІНДИК, СОВА, ГУСАК

--	--	--	--

КНИГА, ШАФА, ПУФ, СТІЛ, ЛІЖКО

--	--	--	--	--

РУКА, КОЛЕСО, НОГА, ОКО, ЯЗИК

--	--	--	--	--	--

СИТО, ЧАЙ, ЛОЖКА, ЧАЙНИК, ЧАШКА,

--	--	--

ПІЦА, ПЕЧИВО, БОРЩ, БАНТ, ЯЙЦЕ

--	--	--	--

ОВАЛ, КВАДРАТ, РОМБ, КОЛО, ГУДЗИК

--	--	--	--	--	--

ОГІРОК, ПОМІДОР, БАНАН, МОРКВА, КАПУСТА

--	--	--	--	--

ЛІТАК, КВИТОК, ТАКСІ, ЧОВЕН, ПОЇЗД

--	--	--	--	--	--

ОЛЕСЯ, ОЛЯ, ІРА, СЕРГІЙ, ОЛЕНА

--	--	--	--	--	--

ЗВУКИ [Ц] -[Ц'] . БУКВА Ц.

Цар та цариця
У палаці царювали
Цукор та цукерки
Найбільше цінували

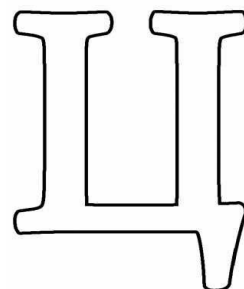

Познайомся з буквою Ц, зафарбуй її.

Називай слова-картинки. визначай місце звука [Ц] в словах і проведь відповідну лінію (смужки вгори), потім визнач кількість складів та проведи відповідну лінію до смужки внизу

Ц

Ц

Ц

--	--	--	--	--	--	--	--	--

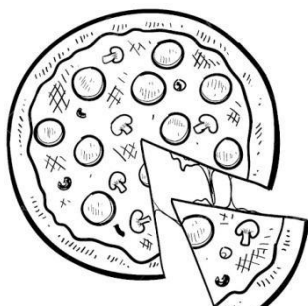
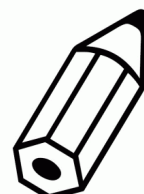
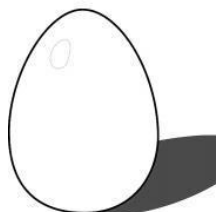
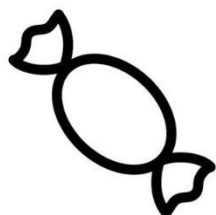
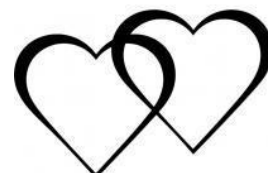
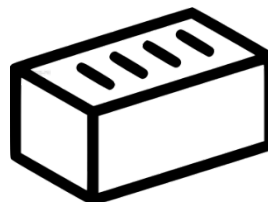
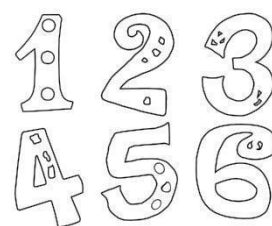
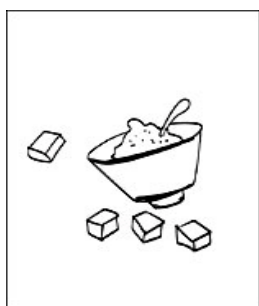



Виконай звуковий аналіз слів, позначаючи звуки в клітинках, а потім спробуй підписати слово буквами



--	--	--



--	--	--	--

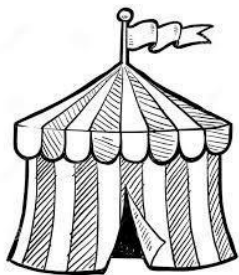

--	--	--	--

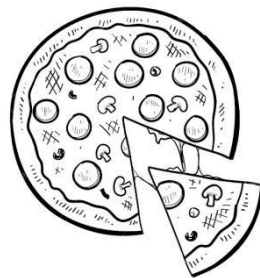

--	--	--	--



--	--	--

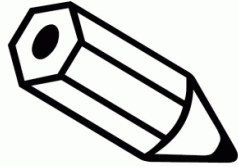

--

--	--	--	--	--

--	--	--	--	--	--



--	--	--	--	--

Читай слова і проводь лінію до відповідної картинки, потім до звукового аналізу цього слова

ЦАП

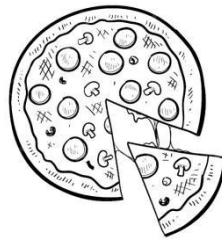

- 0 - - 0

ПЦА



- 0 - 0 -

ЦИРК

- 0 -

СОНЦЕ

= 0 - 0



ЦУКОР



- 0 - -

...ИБУЛЯ

0 = 0 - 0 =

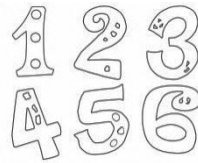
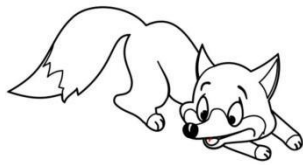

ЦУКЕ...КА

- 0 - 0 = 0

ЦИ...РИ

- 0 - - 0

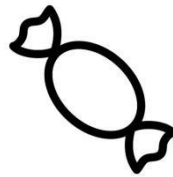

ЦВ...ХИ

- = 0 - 0

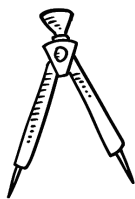

ОЛ...ВЕЦЬ

- 0 - 0 - - 0

Ц...ЦЕНЯ

- 0 - - 0 =



...ИСИЦЯ

- 0 - 0 = 0



Прочитай слова і утвори словосполучення, з'єднуючи лінією з відповідної картинкою

Смачна солодка...

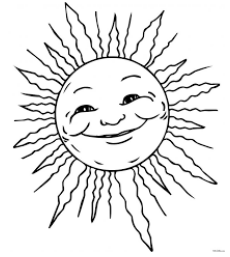
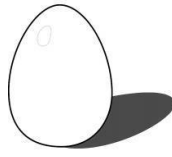

Яскраве лагідне...



Хитра руда...

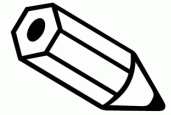

Куцохвостий довговухий...

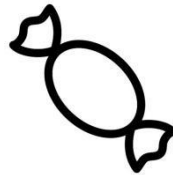

Гострий кольоровий...



Біле куряче...

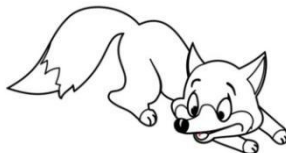

Гострі невеликі...

Тато забивав молотком...



На городі виросла...

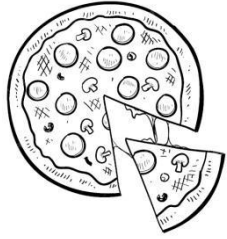
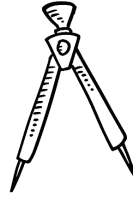

Курка знесла...

Женя пестила своє маленьке...

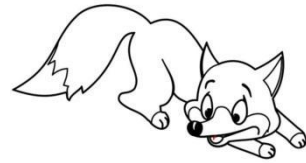

Дідусь купив білети у...

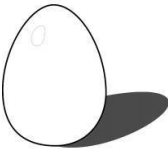

У кафе всім сподобалась смачна...

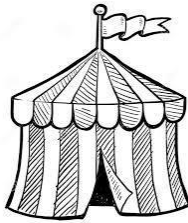

В лісі живе хижа...

Намалювати рівне коло допоможе...

Читай речення і знаходь останнє слово-картинку, яка підходить за змістом

Читання, переказ

У



ЦИРК.

виступають циркачі. Танцівниця



танцює на



роздає

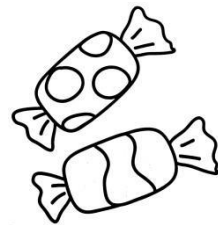

Заєць



вискакує з циліндра фокусника . Крізь кільце

стрибають



цуценята. Акробати виконують

трюки. Я люблю цирк!

Виконай схему останнього речення:

Зайди межі слів за зразком:

СОМ/ЛІСКІТТОРТЧАЙРАКСІЛЬПЕНЬВОВКОКО

ЗВУК [Ч]. БУКВА Ч.

Чапля чайника купила
 Чапля чаю наварила
 Чапля в чашку чай налила
 Чапля черепаху в гості запросила

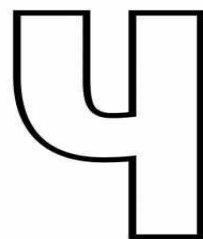

Познайомся з буквою Ч, зафарбуй її.

Називай слова-картинки. визначай місце звука [Ч] в словах і проведь відповідну лінію (смужки вгорі), потім визнач кількість складів та проведи відповідну лінію до смужки внизу



--	--	--

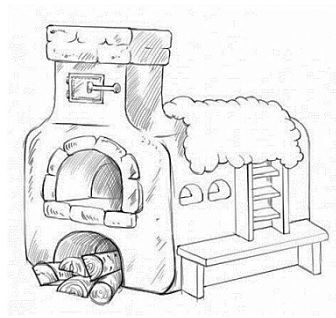

--	--	--

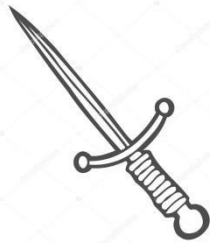

--	--	--



--	--	--	--

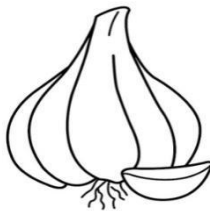

--	--	--	--	--	--

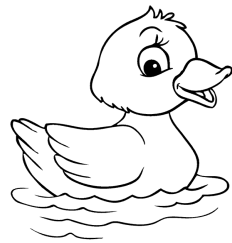

--	--	--	--	--

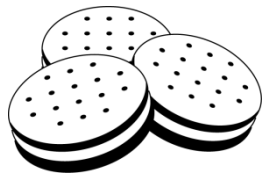

--	--	--	--	--	--

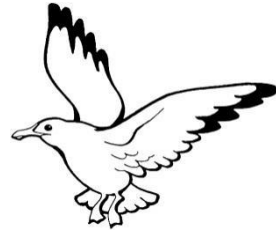

--	--	--	--	--	--

Читай слова і проводь лінію до відповідної картинки, потім до звукового аналізу цього слова

ЧАЙ

- 0 - 0 - 0

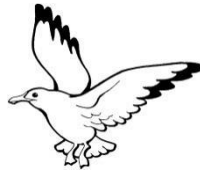

ЧОБОТИ

0 - 0 =

УЧЕНЬ

- 0 =

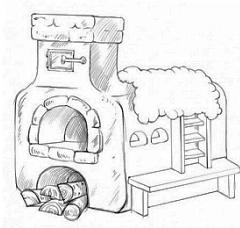

ПІЧ

- 0 = - 0



МЕЧ

- 0 -



ЧАЙКА

= 0 -

ЧАСНИК

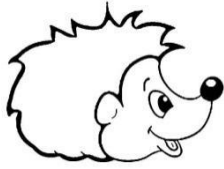

- 0 - 0 - 0 -

ЧАЙНИК

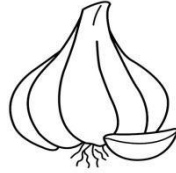

-- = 0 --

ЧАШКА

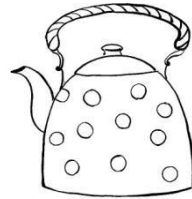
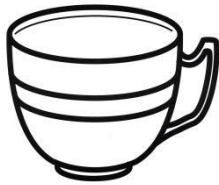

- 0 -- 0 -

ЧАЙКА

- 0 = -- 0 -

КАБАЧОК

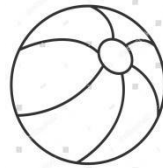

- 0 - 0 - 0

ПЕЧИВО

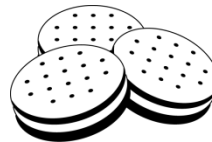
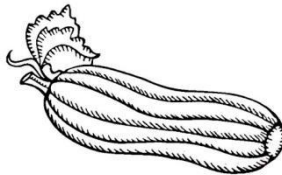

- 0 = -- 0

ЧЕРЕПАХА

- 0 -- 0



ЇЖАЧОК

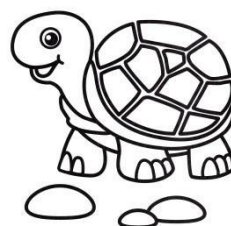

= 0 -- 0 -- 0

ДІВЧИНКА

= 0 - 0 - 0 -

Читай та знаходь відповідну картинку

У вовчихи – вовченята

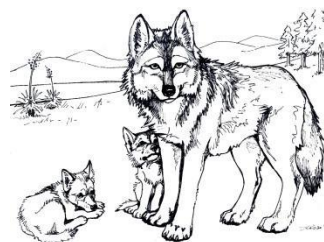

У зайчихи – зайченята



У білочки – білченята



У їжачихи – їжаченята

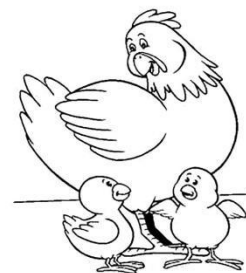

У квочки – курчата



У качки – каченята



У індички – індичата

Читай речення і знаходь останнє слово-картинку, яка підходить за змістом

Дівчинка гралася ...



Чай налили у ...



Над морем літає...



Калачі спекли у....

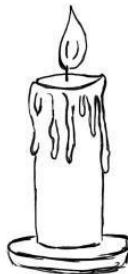

В школі вчатьсЯ...



Двері відкрили...

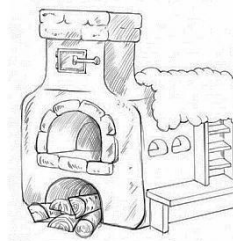

На городі ростуть..

Ввечері запалили...



Хлопчик взув червоні...



Учнів пригощали...

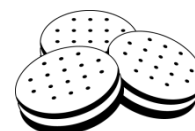

Із яєчка вилупилось...

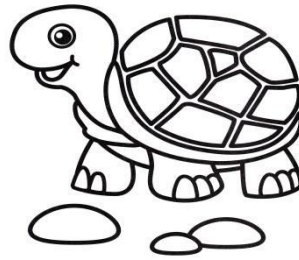

Повільно повзе



Цвінуть пахучі...

Читання, переказ



Захар узяв



і пішов на річку. На березі

пахла черемха . У воді ріс



. В очереті

тихо сиділи

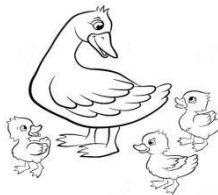

. На іншому березі річки

стояла



. Вона хватала своїм довгим

червоним дзьобом

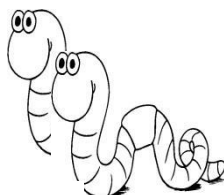

. Це її здобич.



закинув



і чекав, коли на гачок

клюне риба. Раптом із води виповзла

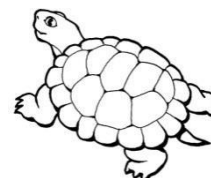

Вона повільно поповзла до очерету.

«Яка чарівна природа оточує нас», - подумав



Намалюй схему третього речення :

Наголос. Наголошений склад

Поділи слова на склади. Яке слово було найкоротше, а яке найдовше. Спробуй визначити наголошений склад в кожному з цих слів і познач наголос (коротка похила лінія)

СОМ, КАЧКА, ЦУЦЕНЯ, КОЗА, ЛАСТІВКА,

КОРОВА, СОБАКА, ЧЕРЕПАХА, МЕТЕЛИК,

МОРОЗИВО, МАЙДАНЧИК, ЛИСТОПАД,

БІЛКА, ІНДИК, ТИГР, ЛИСИЦЯ, ВАРЕНИКИ

РОБОТ, ГНОМ, ЧАРІВНИК, РИБА, АВТОМОБІЛЬ

Впиши склади в відповідні клітинки. Знайди наголошений склад в словах і зафарбуй відповідний квадратик, а також познач наголос



--	--

--	--	--

--	--	--

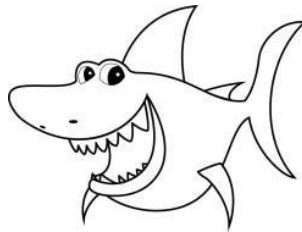
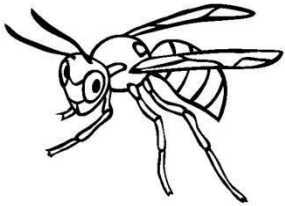

--	--

--	--	--

--	--	--	--

ЗВУКИ [Л] -[Л'] . БУКВА Л.

Лисичка лісом ходила
Лисичка хвостиком водила,
Лисички збирала,
Пісеньку співала:
- Ля-ля-ля! Ось я
Лялечка яка!

Познайомся з буквою Л, зафарбуй її.

Називай слова-картинки. визначай місце звука [Л] в словах і проведь відповідну лінію (смужки вгори), потім визнач кількість складів та проведь відповідну лінію до смужки внизу

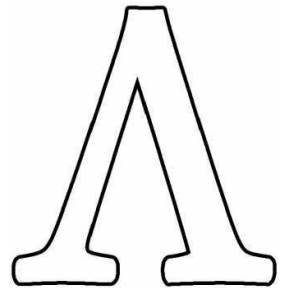

Л

Л

Л

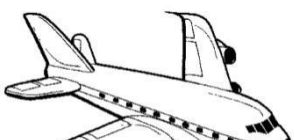
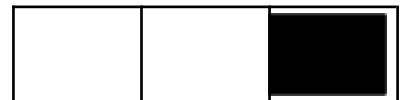
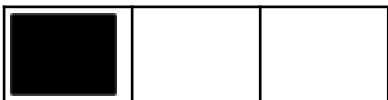

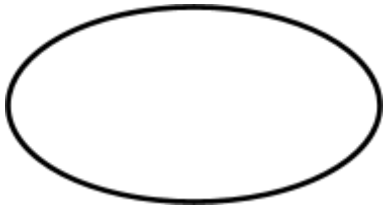

--	--	--	--

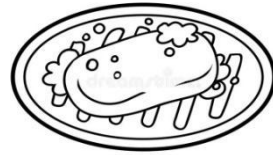

--	--	--	--

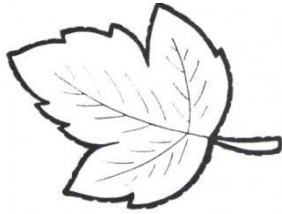

--	--	--	--	--	--

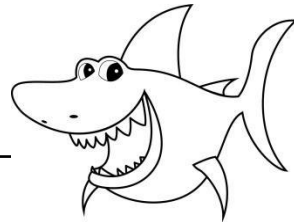

--	--	--	--



--	--	--	--	--



--	--	--	--	--

Читай слова і проводь лінію до відповідної картинки, потім до звукового аналізу цього слова

ЛЕВ

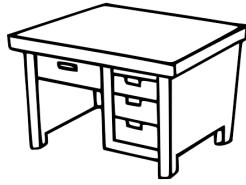

= 0 =

МИЛО

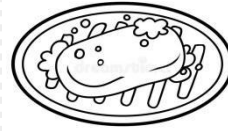

-- 0 --

СІЛЬ



-- 0 --

СТІЛ

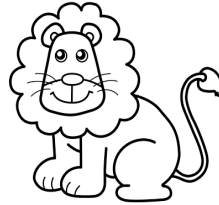

- 0 - 0

ЛИС

СЛОН

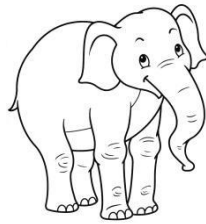

- 0 =

ЛОСЬ



- 0 -

- 0 -

ТЮЛЬПАН



- 0 - 0 - 0

ЛИСТОК

ГЛОБУС

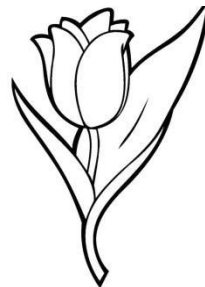
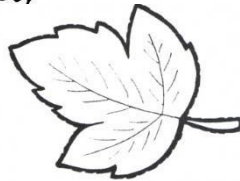

0 - 0 - 0

ОЛІВЕЦЬ

= 0 = - 0 -

ПЕНАЛ

0 = 0 - 0 =

ЗОЗУЛЯ

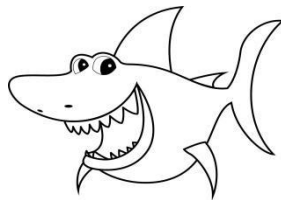

- 0 - - 0 -

АКУЛА



- - 0 - 0 -

ЛЕЛЕКА

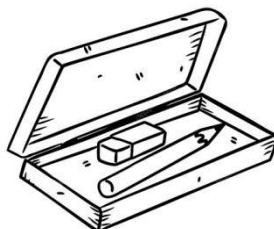

- 0 - 0 = 0

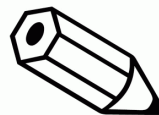

- 0 - 0 -

Мед збирає...

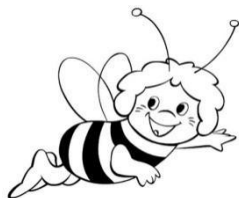

Пишуть за...

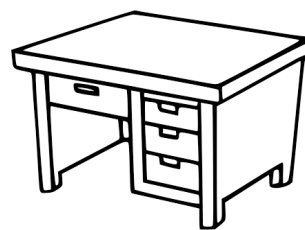

Пиляють...



Стрибає...



Прилетів...

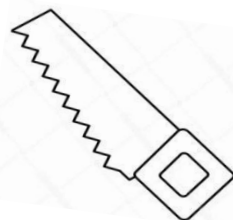

Читай речення і знаходь останнє слово-картинку, яка підходить за змістом

Повернувся з теплих країв ...



Живе у дуплі...

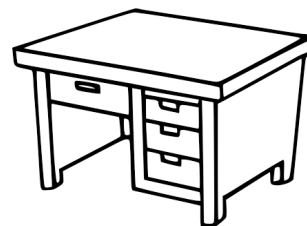

Учень сів писати у зошиті за...



Летить до вулика маленька ...



Лариса дивилась мультфільм про...

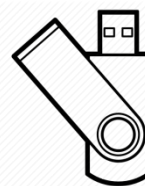

Дідусь пиляє...

В морі плаває хижа зубаста

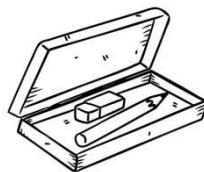

Олівці кладуть у...



Зберегли документ на ...

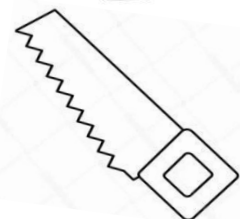
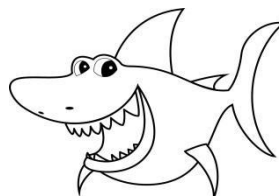

Читай речення і знаходь відповідну картинку, про яку йдеться в реченні

Олег катається на велосипеді.



Володя малює метелика.



Леся лійкою поливає квіти.



Олексій пилюсочить.



Славко вивчає глобус.



Хлопчик катається на лижах.



Вчитель навчає англійської мови.



Футболіст добре грає у футбол.



Алла назбирала у полі букет.

Мальвіна – лялька з блакитним волоссям.

Читання, переказ

Літні канікули.

Настало тепле літо . У



почались

канікули. Миколка і Наталочка поїхали у село до



Олени. Цілими днями дітлахи бігали на вулиці, плавали

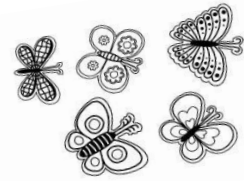

в ставку, ловили на луку барвистих

Діти

ласували солодкою

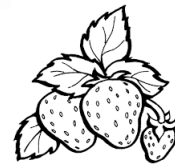
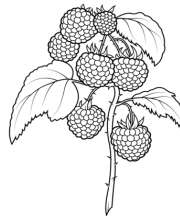

ли

. А ще ці діти навчилися їздити на



двоколісному



сь на



Наталочка та Миколка допомагали бабусі : копали



поливали



лілії та гладіолуси.

Весело на канікулах у



Олени!

Намалюй схему першого речення:

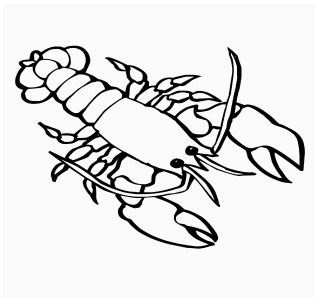

--	--	--

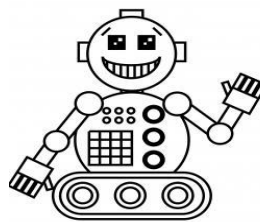

--	--	--	--	--

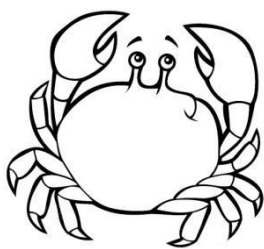

--	--	--	--

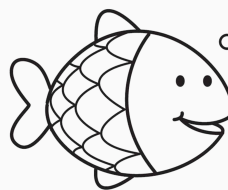

--	--	--	--

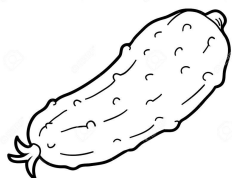

--	--	--	--	--	--

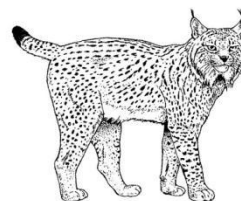

--	--	--



--	--	--	--	--

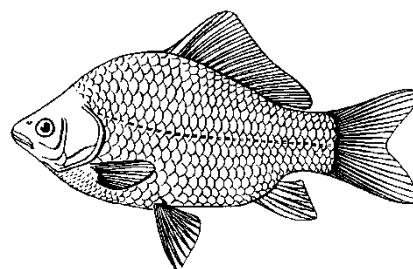

--	--	--	--	--

Читай слова і проводь лінію до відповідної картинки, потім до звукового аналізу цього слова

РИБА

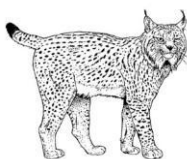

– 0 =

ТРАВА

0 – 0 – 0

ОЗЕРО

– – 0 – 0

ДРОВА

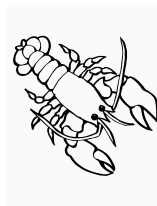

– 0 –

РАК

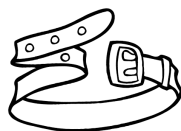

– – 0 – 0

КРАБ

– – 0 –

РИСЬ

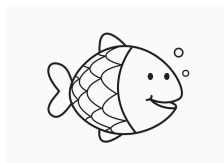

– 0 = 0 =

РЕМІНЬ

– 0 – 0

ВИНОГРАД



0 = 0 - 0 -

ОГІРОК

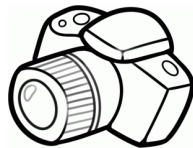

- 0 - 0 = 0 -

НОСОРИГ



- 0 - 0 - - 0 =

ТРАМВАЙ

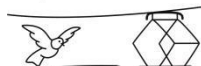

- 0 - 0 - - 0

ТРАКТОР

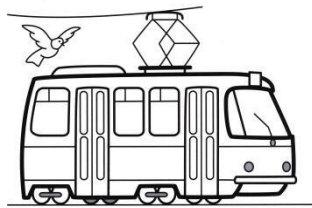
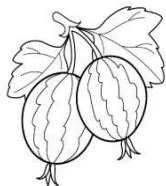

0 - - 0 -

РАПУНЦЕЛЬ

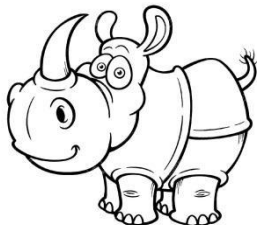

- - 0 - - 0 -

АГРУС

- 0 - 0 0 - 0 - 0 -

РЕДИСКА



- 0 - 0 - - 0 -

ФОТОАПАРАТ

- - 0 - - 0 =

Прочитай слова і утвори словосполучення, з'єднуючи лінією з відповідної картинкою

Плаває



Хрюкає

Каркає

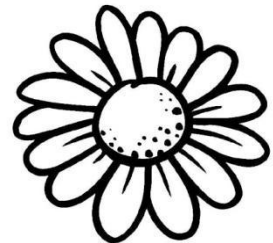

Мукає

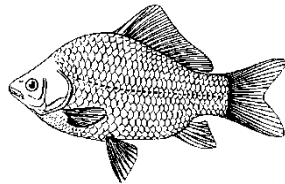

Гарчить



Їде

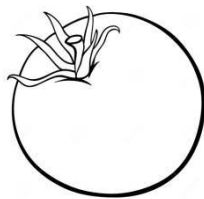

Фотографує

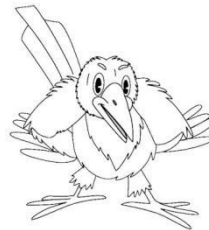

Розквітає



Розчісується



Повзе

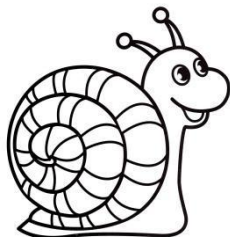

Дозріває

Стрибає

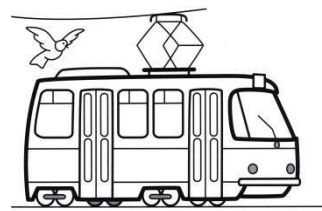

Червоний, довгий, гіркий...

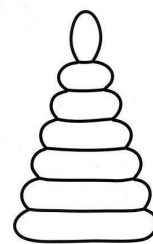

Гучний, кольоровий, дитячий...



Довгий, вітамінний, соковитий...

Довгохвоста, білобока...

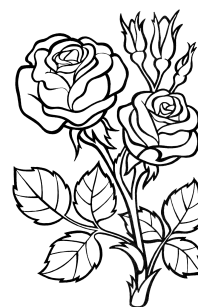

Пахучі, красиві, червоні...



Червоний, круглий, соковитий...

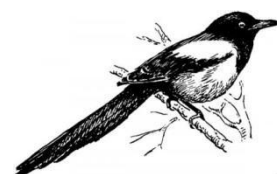

Святковий, фруктовий, солодкий...

Залізний, механічний...

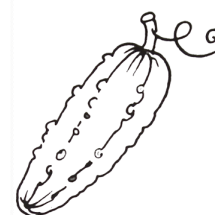
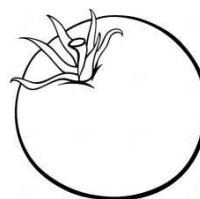

Зелений, довгий, хрумкий...

Зелена, свіжа, густа...

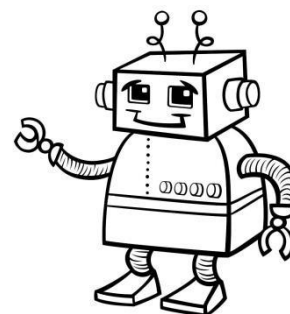

Різнокольорова, дитяча...

На горище треба залазити по...

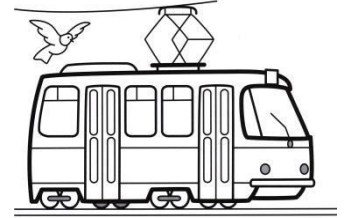

Рибак спіймав велику...

По рейках повільно їхав ...

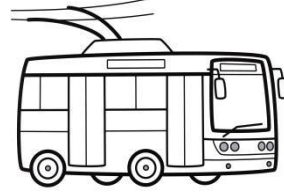

Тракторист їде по полю на ...

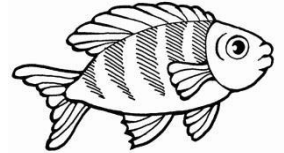

Навесні зазеленіла...

На зупинці зупинився...

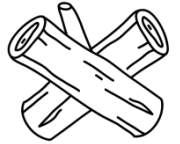

Піч топили ...

Рома читав книжку про...

Мама зварила юшку з...



Тракторист працює в полі на своєму...

Рома спіймав рибку і кинув її у...



Дуже повільно повзе...



На лузі розквітли...

Марина купила смачні солодкі...

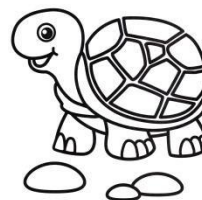





Тато Тараса працює...

Діти люблять грати новими ...

Читання, переказ

Ромин персик та Петрикова груша.

У Петрика на подвір'ї ростуть гарні . Тож кожного року Петрикова родина збирає ціле  . А Петрику дуже кортіло погризти , які вродили у сусіда Ромчика.

Підійшов Петрик до Роминого , вирішив вкрасти .

Почав перелазити через , щоб потрапити до Роми у двір, раптом зачепився за , яке росло поруч, а 

тррррррр! – і розірвалися! Аж тут де не взявся Ромчик, а в

у нього в руках червонобокий стиглий . «Петрику, -



каже Ромчик, - «хочеш, я тебе  пригощу, а ти мене .

Сидить Петрик на під , тримає Ромин
та й думає: «І чому я так, як Рома, не здогадався зробити?»

Читання, переказ

Добрий дракончик Добрячок.

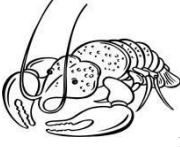
Жив-був добрий  Добрячок. В нього був День

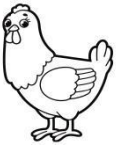
народження.  запросив друзів :  ,  , 

 ,  та  .

 пригостив друзів смачною вечерею. На десерт
він приготував  ,  та  .



Друзі Добрячку подарували красиві іграшки та багато

інших



:

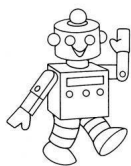

,



,



та



.

Найбільше



зрадів

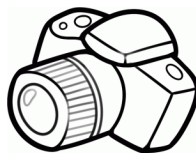

. На згадку про День

Народження Добрячок зробив всім фотографії.

ЗВУКОСПОЛУЧЕННЯ [ШЧ]. БУКВА Щ.

Ще дощ іде, періщить злива,
Щенятко вимокло, як хлющ,
А щиглик щебетун щасливий,
Щебече, пурхнувши на кущ

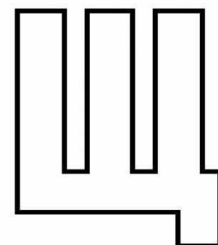



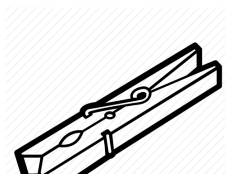
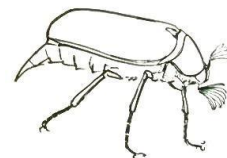
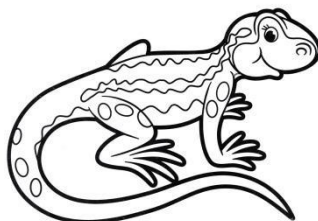
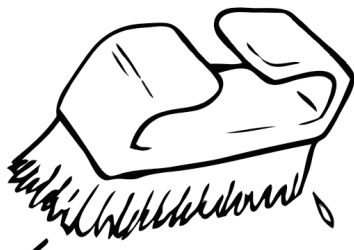

*Познайомся буквою Щ. Вона позначає два звуки [ШЧ].
Називай слова та визначай кількість складів в слові.*

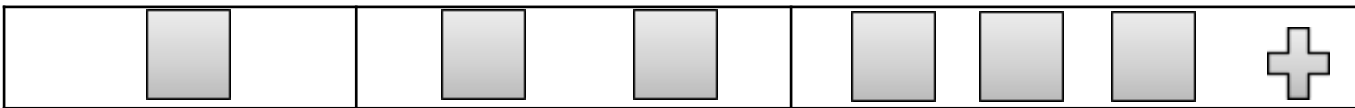
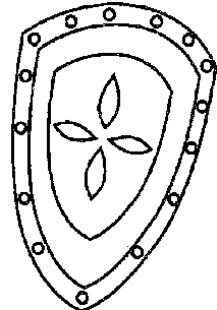

БОР
Щ

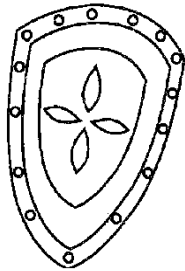

Виконай звуковий аналіз слів, позначаючи звуки в клітинках, а потім спробуй підписати слово буквами

 <div data-bbox="151 1429 786 1550" style="border: 1px solid black; height: 54px; width: 398px; display: flex; justify-content: space-between;"> <div style="width: 25%;"></div> <div style="width: 25%;"></div> <div style="width: 25%;"></div> <div style="width: 25%;"></div> </div>	 <div data-bbox="817 1429 1516 1550" style="border: 1px solid black; height: 54px; width: 438px; display: flex; justify-content: space-between;"> <div style="width: 25%;"></div> <div style="width: 25%;"></div> <div style="width: 25%;"></div> <div style="width: 25%;"></div> </div>
 <div data-bbox="151 1899 786 2056" style="border: 1px solid black; height: 70px; width: 398px; display: flex; justify-content: space-between;"> <div style="width: 25%;"></div> <div style="width: 25%;"></div> <div style="width: 25%;"></div> <div style="width: 25%;"></div> </div>	 <div data-bbox="817 1921 1516 2056" style="border: 1px solid black; height: 60px; width: 438px; display: flex; justify-content: space-between;"> <div style="width: 25%;"></div> <div style="width: 25%;"></div> <div style="width: 25%;"></div> <div style="width: 25%;"></div> </div>



--	--	--	--	--	--

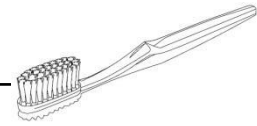

--	--	--	--	--	--



--	--	--	--	--

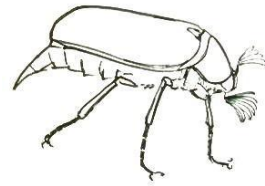

--	--	--	--	--

Читай слова і проводи лінію до відповідної картинки, потім до звукового аналізу цього слова

ХРУЩ



-- 0 - 0

БОРЩ



-- 0 --

ЩУКА



-- 0 -

ЩИТ

= 0 -- 0 - 0

ЛІЩИНА

-- 0 = 0

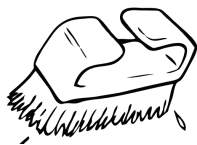

ЩЕНЯ

- 0 - -

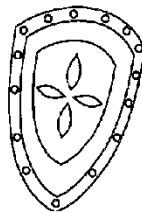

ДОЩ

- 0 - - -

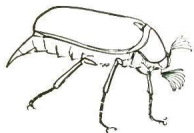

ЩАВЕЛЬ

- - 0 - - 0



ЩІТКА

- - 0 - 0 =

ЇДЯТЬ

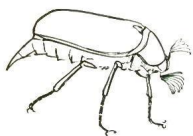
ГАВКАЄ
ЛЬЄ

ЛЕТИТЬ



ПЛИВЕ



ЗЕЛЕНІЄ

Читай речення і знаходь останнє слово-картинку, яка підходить за змістом

Бабуся на обід зварила смачний борщ зі ...



Вночі йшов сильний ...

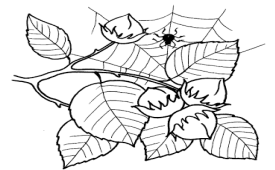
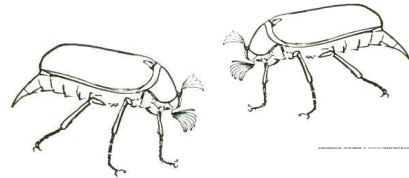

Спіймала малька велика зубаста ...

Щоб чистити зуби мама купила нову зубну...



В травні на деревах було багато...



В лісі росла...

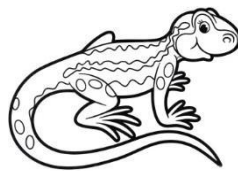

В лицарських боях обов'язково потрібен...

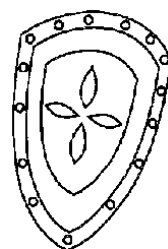

Залишила свій хвіст в траві і втекла...

Весело махає хвостиком маленьке...

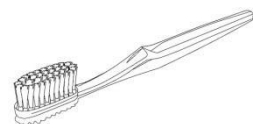

БУКВИ Я, Ю, Є, Ї.

Називай слова, визначай ершиий звук і з'єднуй з відповідною буквою
(яблуко, ялинка, єдиноріг, ялинка, ягоди, юшка, юкка, їжак, Юпітер, єнот, юрта, ящірка, яйце)

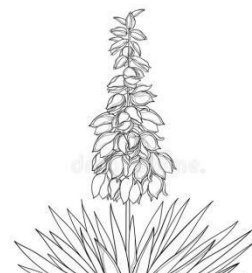
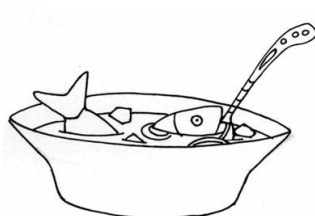
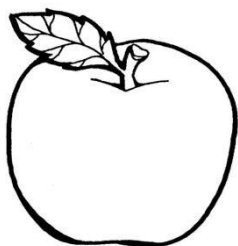

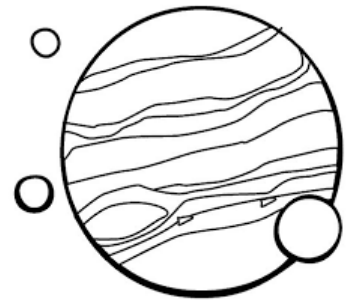
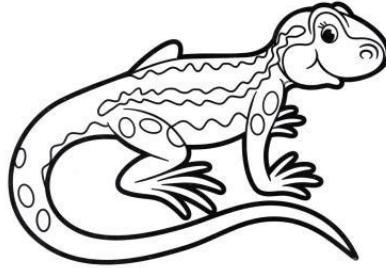
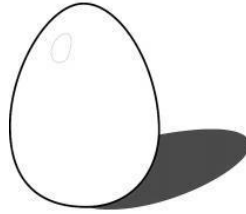

Я Ю Є ї

Виконай звуковий аналіз слів, позначаючи звуки в клітинках, а потім спробуй підписати слово буквами

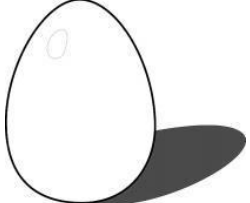
											
<table border="1"> <tbody> <tr> <td></td> <td></td> <td></td> <td></td> <td></td> </tr> </tbody> </table>						<table border="1"> <tbody> <tr> <td></td> <td></td> <td></td> <td></td> <td></td> </tr> </tbody> </table>					



--	--	--	--	--

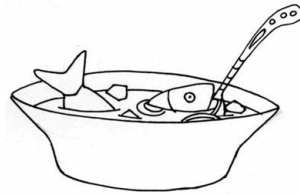

--	--	--	--	--

Читай слова і проводь лінію до відповідної картинки

ЇЖАК

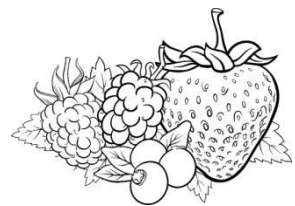
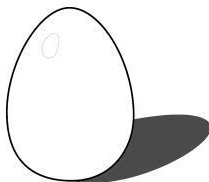

ЯЙЦЕ



СНОТ



ЮШКА

ЮРТА

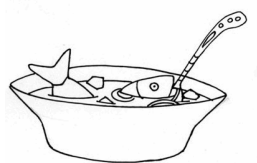

ЯГОДИ

ЯЛИНКА

ЯБЛУКО

Читай речення і знаходь останнє слово, яке підходить за змістом

Дятел сів на ...	звірі.
Заєць та єнот це...	ялинку.
Їжак знайшов гриби...	ріг.
На вечерю діти їли зварене...	сироїжки.
Зяблик загубив...	пір'їнку.
Єдиноріг має один-єдиний...	яйце.
Юрко на рибалці зловив...	рейках.
Яна їла на обід гарячу...	йоржа.
Поїзд їде по...	кує.
Півень кукурікає, а зозуля...	юшку.
Сім'я в їдальні купила ягідний...	магазині.

Олію, майонез та соус купила Юля в...

йогурт.

Читай слова і проводи лінію до відповідної картинки, яка підходить за змістом

МУКАЄ

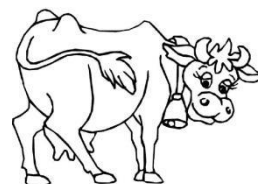

ГАВКАЄ

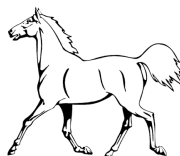

НЯВКАЄ

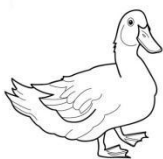

РОХКАЄ

КРЯКАЄ

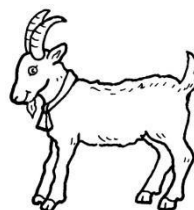

РЖЕ

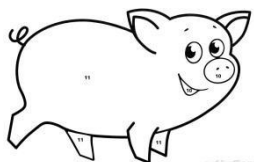

КУКУРІКАЄ

МЕКАЄ

Читай слова і проводь лінію до відповідної картинки, яка підходить за змістом

СПІВАЄ



ТАНЦЮЄ



ТАНЦЮЮТЬ



ЧИТАЄ

РАДІЄ



СТРИБАЄ



ЧИТАЮТЬ

ЇСТЬ, П'Є

Читаємо разом з Каркушею. Каркуша називатиме свій склад –КАР- , а ти читай інші та називай слова, які утворилися і знаходь відповідну картинку з наступної сторінки



...ТИНА	ПЕРУ...	МА ... ОНИ
...МАН	ДРУ..	С ... Б
...ЕТА	КАЗ...	ЛІ ... НЯ
...ТОН	ЛІ...	ПЕРУ ... НЯ
...НИЗ	ПЕ...	ДРУ ... НЯ
...УСЕЛЬ	ТО...	
...ТИ	АПТЕ...	
...ПАТИ		
...АМЕЛЬКА		
..АСЬ		
...АНТИН		
...ТОПЛЯ		

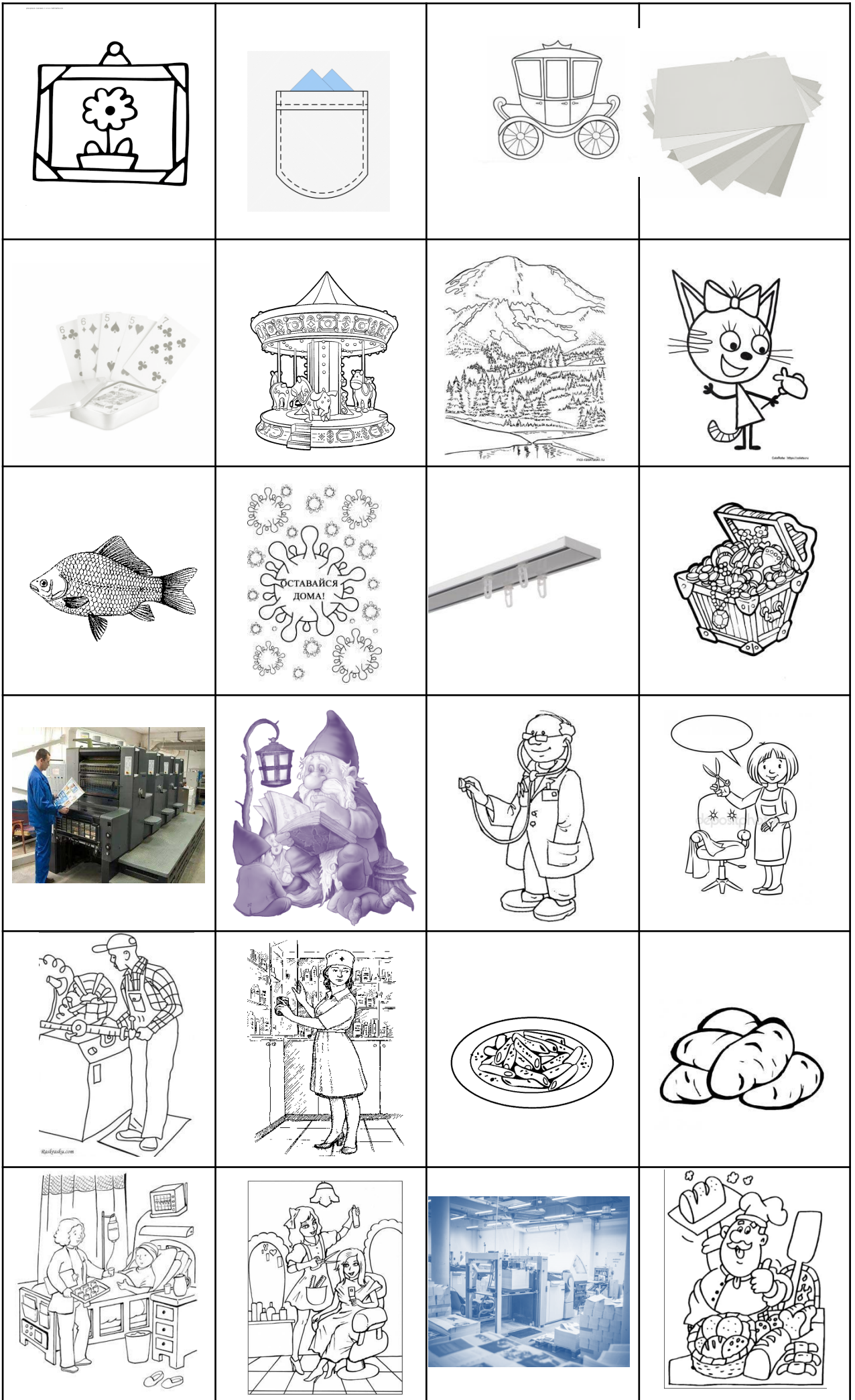

Читаємо разом з Жабкою. Жабка називатиме свій склад –КВА-, а ти читай інші та називай слова, які утворилися

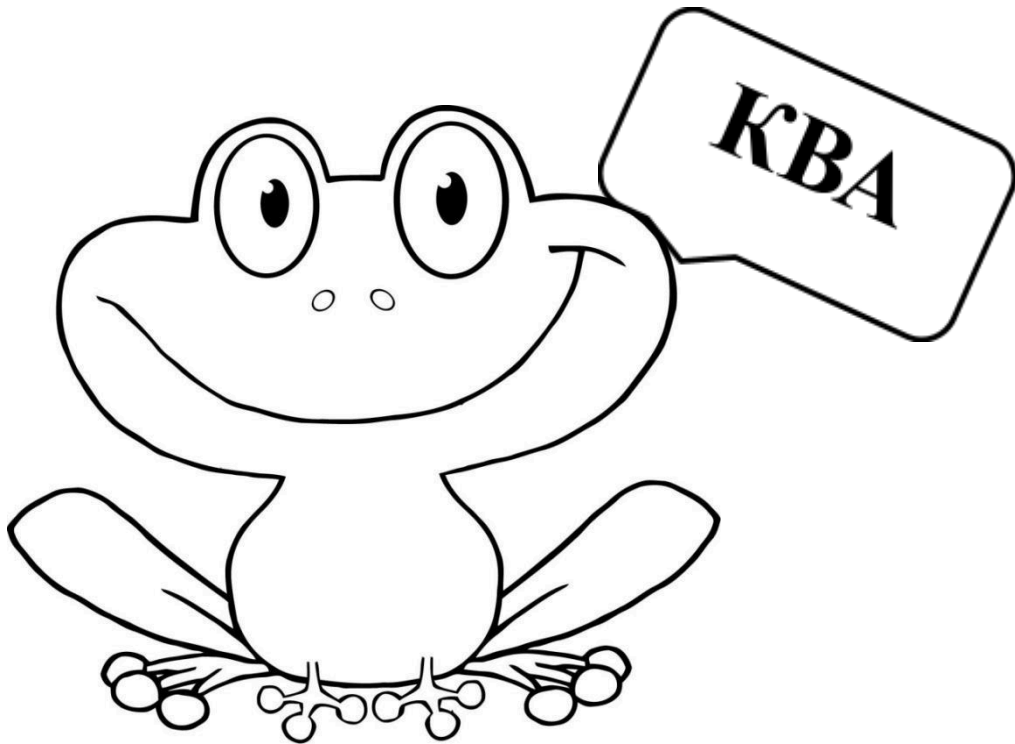

...СОЛЯ	БУК...	БУ...Р
...РТИРА	МОР...	Ш...РКА
...РТЕТ	МОС...	А...РЕЛЬ
...ДРАТ	ЦЕР...	А...ПАРК
...РТАЛ		А...РІУМ

ЗАЄЦЬ

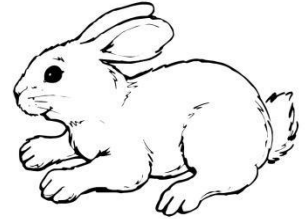

ОЛЕНЬ

ПАЛЬМА



ГАМАНЕЦЬ

ТЮЛЬПАНИ

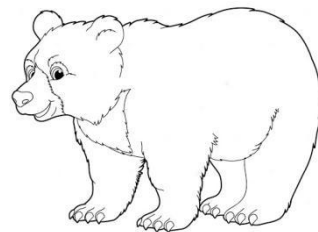

ПАРАСОЛЬКА

ВЕДМІДЬ



Читай слова
і

КАРАСЬ

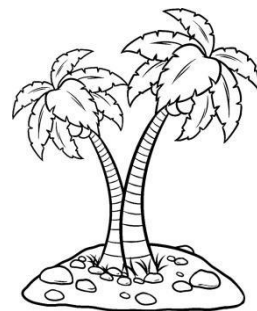

БУРУЛЬКИ

ПЕРЕЦЬ

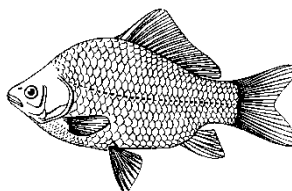

ЛЯЛЬКА

АЛЬБОМ

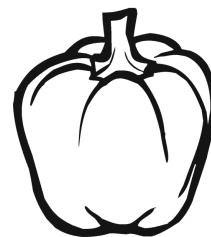

ОЛІВЕЦЬ

проводи лінію до відповідної картинки

Читай речення і знаходь останнє слово, яке підходить за змістом

На городі червоніє солодкий та гіркий...	заєць.
Для малювання першокласнику купили новий...	олень.
Має довгі вуха та куций хвіст...	пальма.

Сховає від дощу	гаманець.
У квітнику навесні розквітли гарні...	тюльпани.
Носить великі роги...	парасолька.
Гроші склали у червоний ...	ведмідь.
Живе у барлозі...	карась.
Росте на березі моря велика...	бурульки.
Спіймався на вудку...	перець.
Дівчатка люблять гратись...	лялькою.
З'являються на дахах, коли відлига прозорі...	альбом.
Діти малюють малюнок у альбомі кольоровими	олівцями.

АПОСТРОФ

Читай слова і проводь лінію до відповідної картинки

П'ЯТЬ

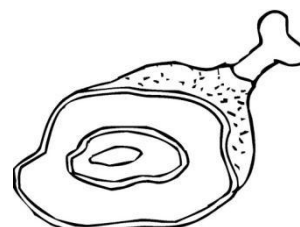
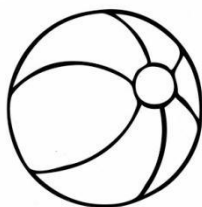

М'ЯТА

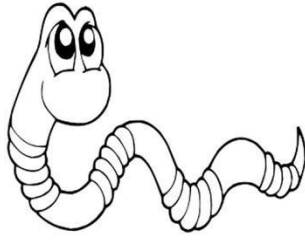

СІМ'Я

М'ЯСО

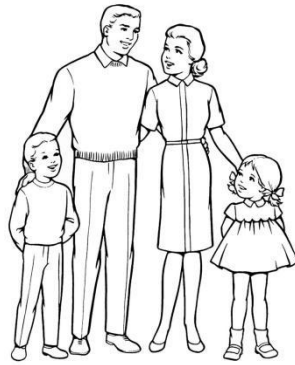

5

М'ЯЧ

9

ДЕВ'ЯТЬ

ЧЕРВ'ЯК

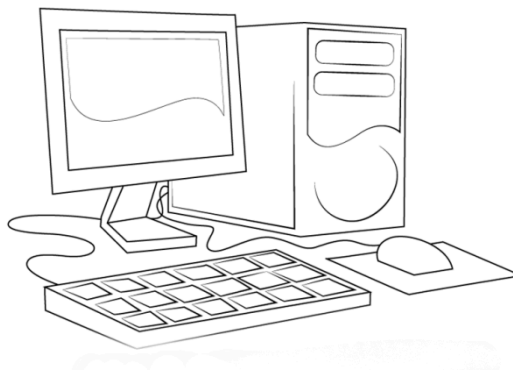

КОМП'ЮТЕР

Читай речення. Якщо таке буває, став « + », не буває – « - »

Буває – не буває

Рибак кинув карася у відро.	
Рома грає на банані.	
Рита грає на барабані.	
На городі виріс зефір.	
На городі виріс помідор.	
У річці живе бобер.	
По річці пливе корабель.	
Артем грається роботом.	
Дерево жує моркву.	

Лис живе у лісі.	
Аліна малює в альбомі.	
Лев малює ляльку.	
Лялька малює лева.	
Ліля малює ляльку.	
Ялинки зеленіють у лісі.	
Лось гуляє по лісу.	
Білка літає з гілки на гілку.	
Дятел любить ловити лимони.	
Пароплав пливе по морю.	
Лариса жує цукерки з мармеладом.	
Лимон лежить на тарілці.	
Мармелад заліз на світлофор.	
Лікар лікує картоплю.	
Карлсон живе на даху .	
Лінійкою поливають троянди.	
Лілії поливають лійкою.	
У світлофора чотири кольори.	
Зебра гуляє по магазину.	

Картопля росте на дереві.	
Булка лежить у лампі.	
Листок спить у холодильнику.	
Малина та калина корисні ягоди.	
Кроти нарили нори.	
Сік налили у кошик.	
Люди працювали на базарі.	
Морква корисний фрукт.	

Лелека прилетів на луг.	
Лелека має три крила.	
У мами левиці маленьке лоша.	
В полі росли колоски та волошки.	
Трава має блакитний колір.	
Небо світле блакитне, а по ньому гуляє сонце.	
Над лугом кружляють метелики, бджоли, лисиці.	
Жолуді ростуть на липі.	
Ластівки перелітні птахи.	

Ліля любить лимонове желе.	
Слон літав над головами людей.	
Лампа наливала чай з лимоном.	
Лелека поливала лілії.	
Діти гуляли біля річки.	
Дрова пиляли молотком.	
Куля має чотири кути.	
Глобус – має трикутну форму.	
У слона вирости крила.	

«З'єднай слова в пари»

СИНОНІМИ	
МАГАЗИН	МАЛЯТА
ДІМ	ПЕС
ТРУДИТИСЯ	ПРАЦЮВАТИ
РАХУВАТИ	БУДИНОК, ХАТА
ДІТИ	КРАМНИЦЯ
СОБАКА	ГАСАТИ
БІГАТИ	ПОМАРАНЧЕВИЙ
ОРАНЖЕВИЙ	ЛІЧИТИ

АНТОНИМИ

СВЯТО	СВІТЛИЙ
БАГАТИЙ	БУДЕНЬ
ТЕМНИЙ	СУМНО
БАЛАКУН	БІДНИЙ
РАДІСНО	ВСТАТИ
СІСТИ	МОВЧУН
ГОЛОСНО	ЗДОРОВИЙ
ХВОРИЙ	ТИХО

АНТОНИМИ

ЗЛО	ВАЖКИЙ
ВЕРХНІЙ	ДОБРО
ШВИДКО	ОДУЖАТИ
ЛЕГКИЙ	ШИРОКИЙ
ЗАХВОРИТИ	БІЛЬШЕ
ТИША	НИЖНІЙ
ВУЗЬКИЙ	ГАЛАС
МЕНШЕ	ПОВІЛЬНО

З'єднай слова у пари :

ЛАСТІВКА	САНКИ
ПРОЛІСОК	БЕРЕЗЕНЬ
КОВЗАНИ	ГОРОБЕЦЬ
ЦУКЕРКА	М'ЯЧ
ДИВАН	ТЮЛЬПАН
ЛЯЛЬКА	НЕДІЛЯ
СІЧЕНЬ	МОРОЗИВО
ВІВТОРОК	ЛІЖКО
ШАПКА	СКОВОРІДКА
КАСТРУЛЯ	ШАРФ

Вправа «Знайди нові слова»

ШКАРПЕТОЧКА

/рак, перо, шпак, точка, реп, пора, Петро, карточка,
качка, тачка, шар, карп/

ГОРОШИНОЧКА

/гора, шина, шинок, корч, нори, нора, шинка/

СНІГОПАД

/нога, ніс, сіно, дно, піна, сніг, сніп,

ПРОЛІСОК

/ліс, сік, рол, рік, лосі, око,

ВЕЛОСИПЕДИСТ

/велосипед, лист, село, осел,

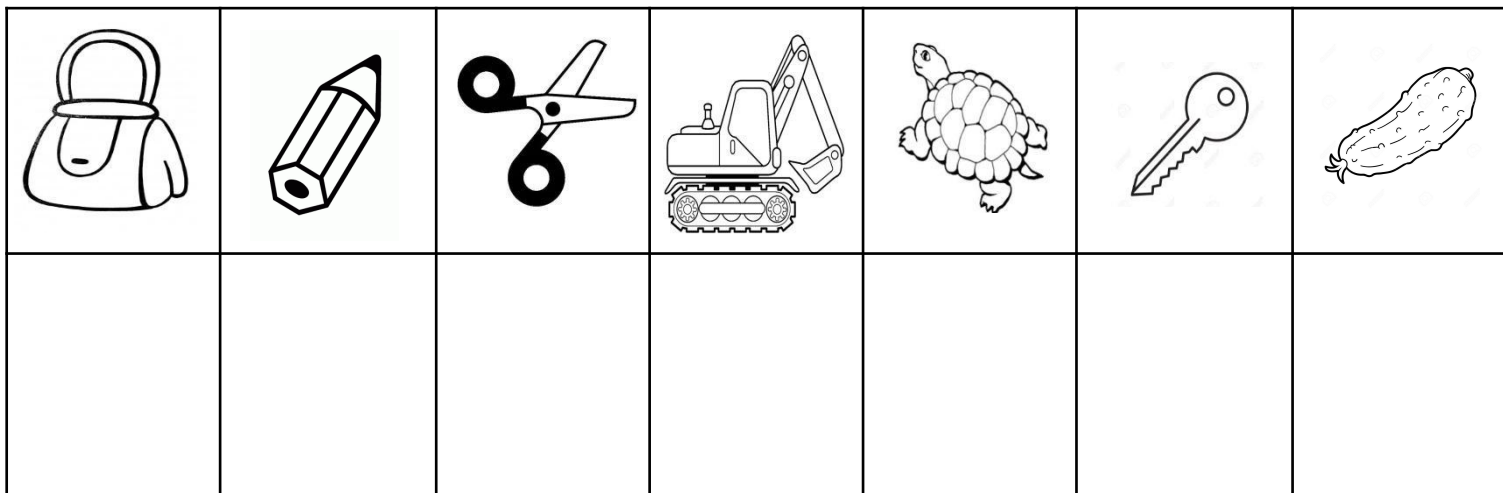
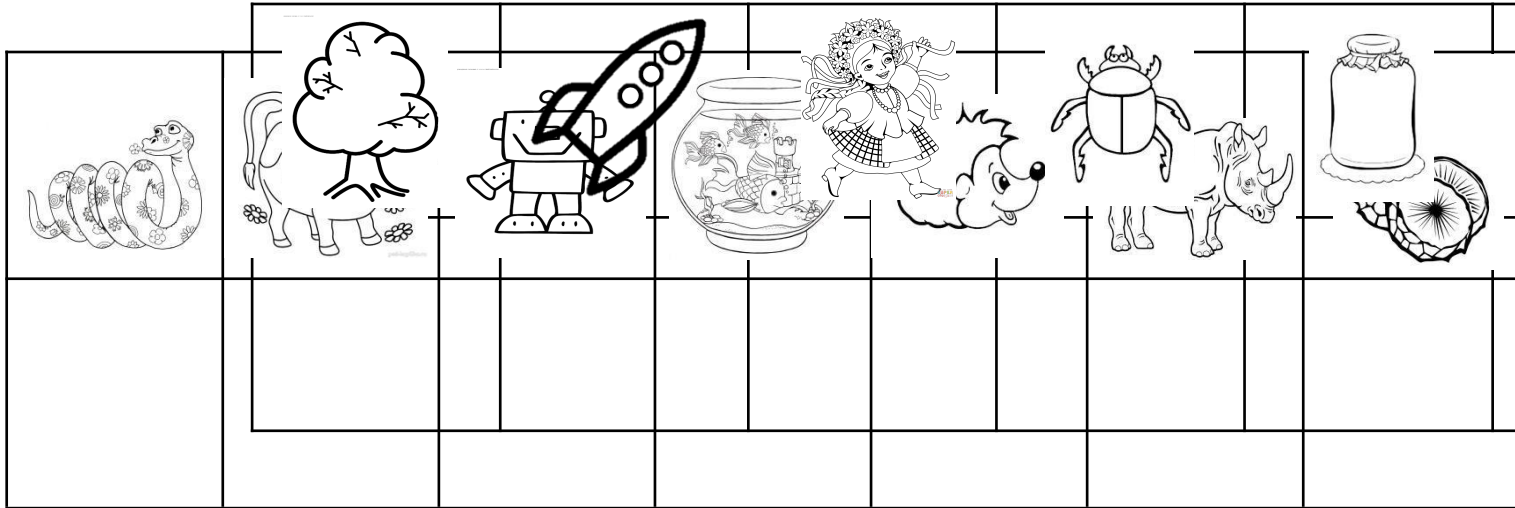

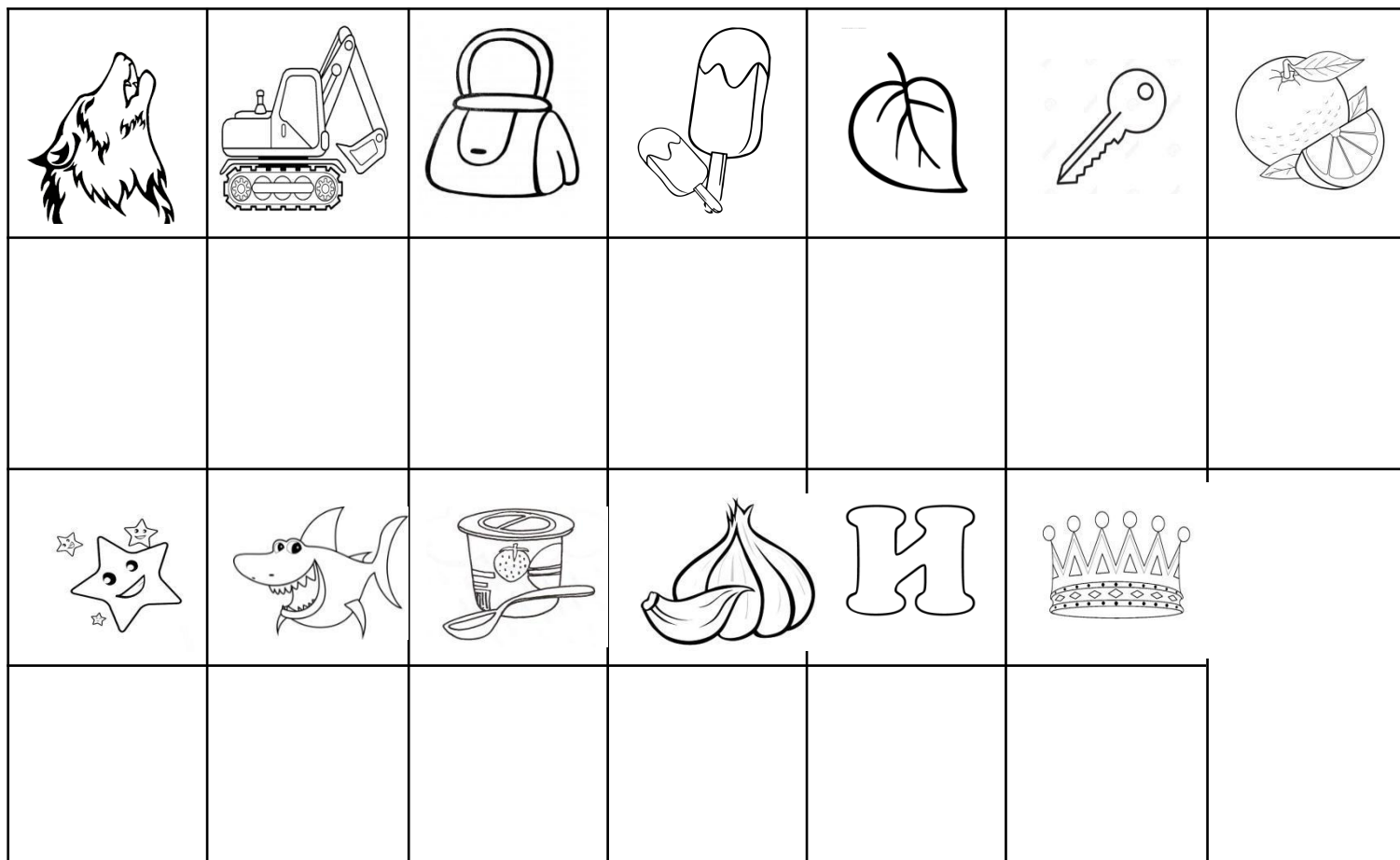
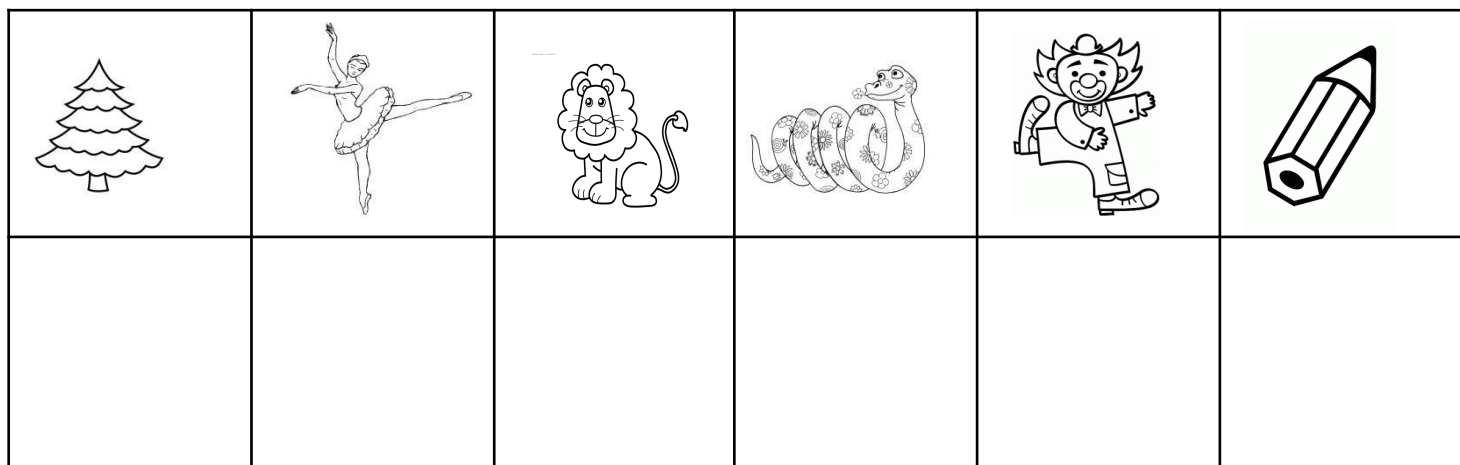
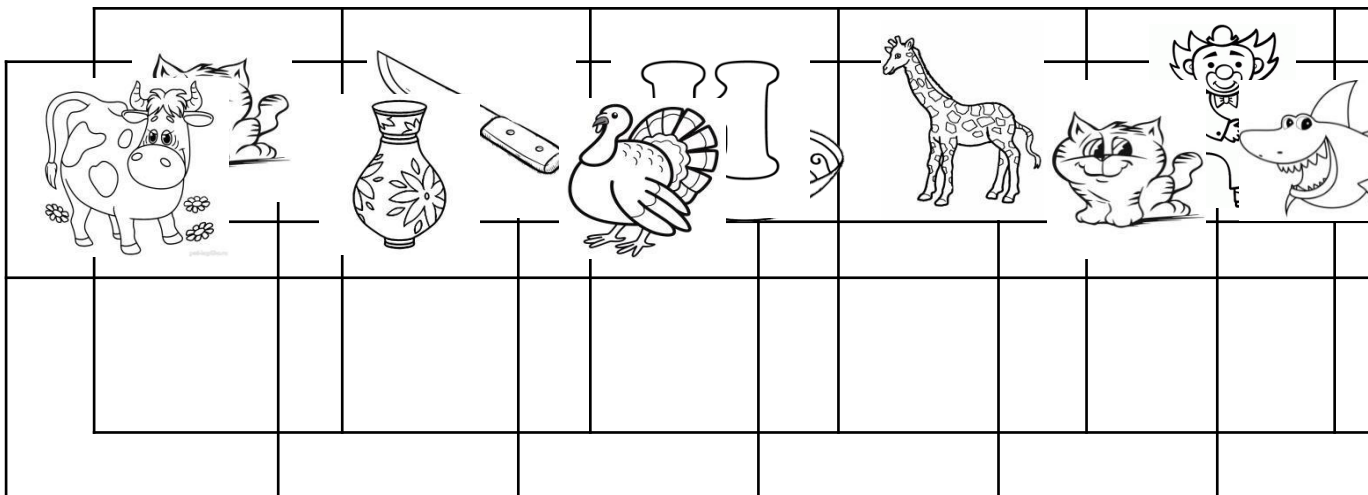

Прочитай і знайди останнє слово:

Перший місяць зими називається...	понеділок.
Перший день тижня називається...	зайчик.
Перша буква в алфавіті...	грудень.
Перший місяць осені це...	А.
Першою знайшла рукавичку...	переможці.
Першим кого зустрів Колобок був...	січень.
Перше місце в змаганнях отримують...	мишка.
Перший місяць року називається...	вересень.